

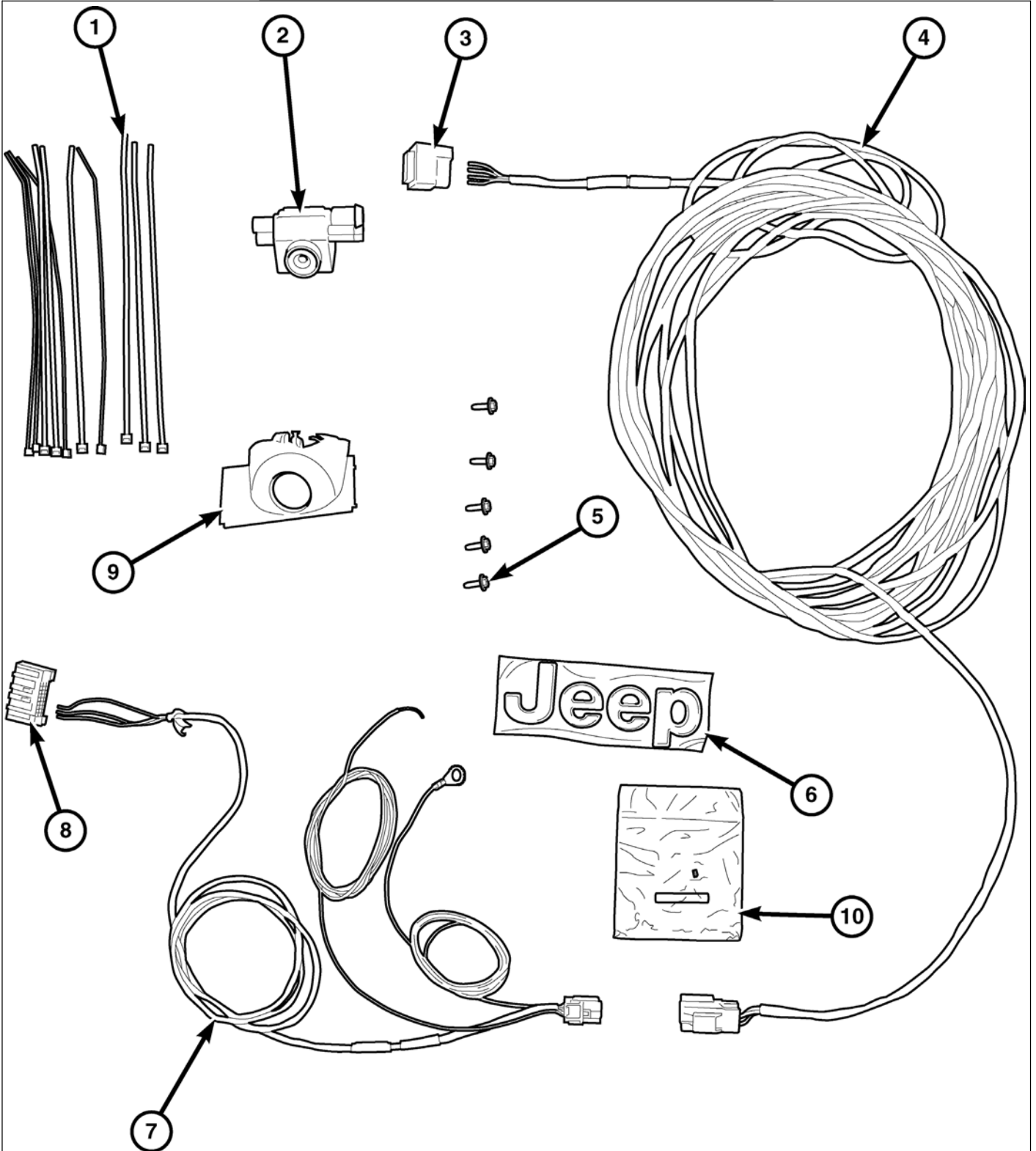

# BACKUP CAMERA

## JEEP COMMANDER/GRAND CHEROKEE



Call Out	Description	Parts	Quantity
1	Tie Wrap-Nylon 6.9"	Supplied in kit	12
2	Camera, Rear View	Supplied in kit	1
3	Camera Extension Harness Connector	Supplied in kit	1
4	Camera Extension Harness	Supplied in kit	1
5	Screw Hex Head, M4.2 X .70	Supplied in kit	4 - (WK) 5- (XK)
6	"JEEP" Name Plate to Lightbar	Supplied in kit	N/A - (WK) 1 - (XK)
7	T-Harness	Supplied in kit	1
8	T-Harness Connector	Supplied in kit	1
9	Camera Bracket	Supplied in kit	1
10	Wire Spicing Kit	Supplied in kit	1
	I-Sheet Download Instructions	Supplied in kit	1
	Lightbar	Sold Separately, Color/Finish Dependent	1

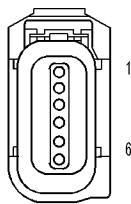
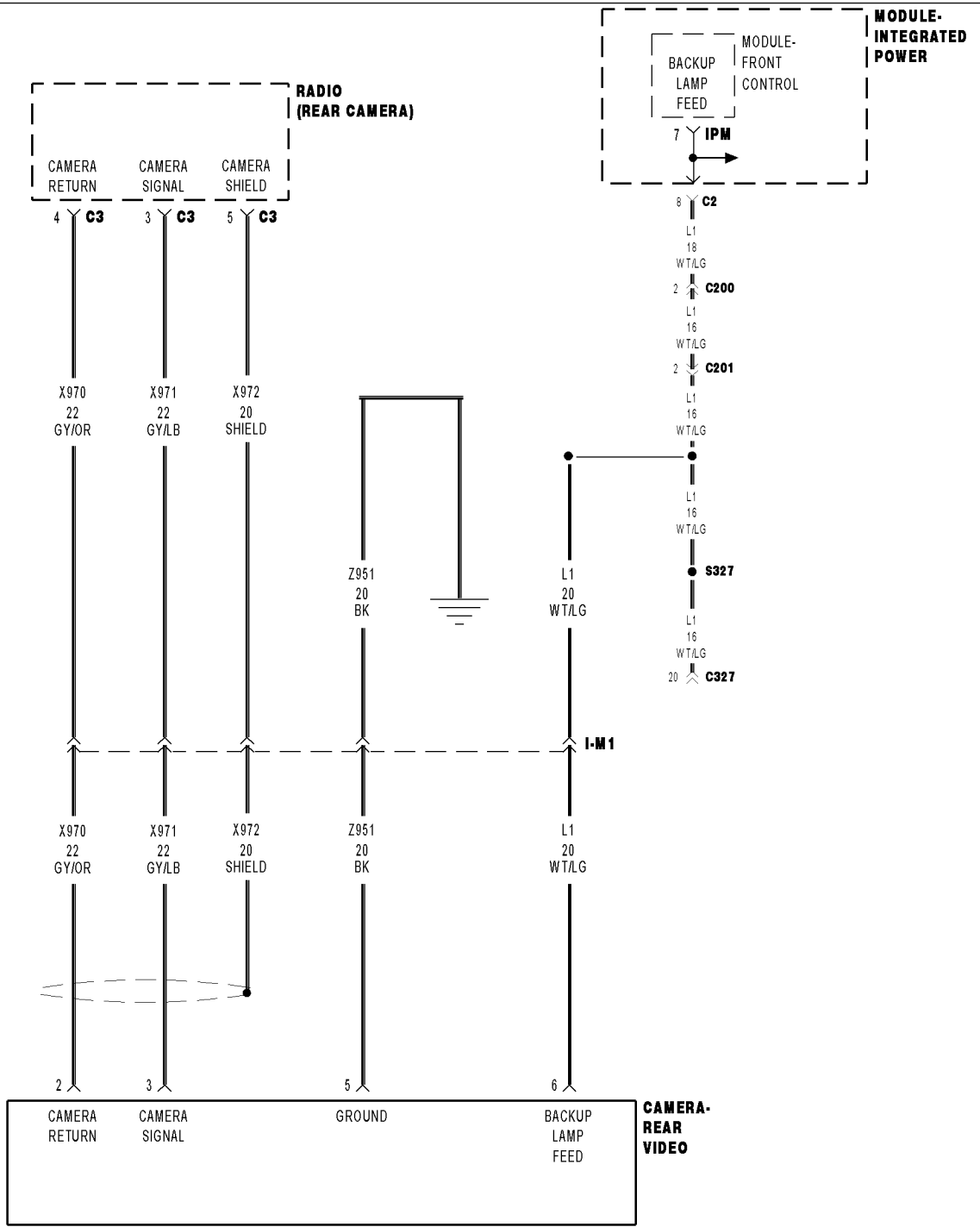

**CAMERA-REAR VIDEO**

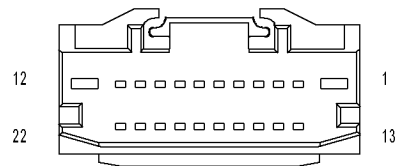

**RADIO C3 (DVD/REAR CAMERA)**

4c100001

## PROCEDURE STEPS

Commander shown, Grand Cherokee similar.

**CAUTION:** Read entire instructions thoroughly before starting.

1. Disconnect and isolate the battery negative cable.
2. Remove the screws from the liftgate trim panel.
3. Using Trim Stick C-4755, or equivalent, carefully pry the trim panel away from the inside of the liftgate to release the push-pin plastic fasteners that secure the panel to the liftgate.
  - a. Disconnect the liftgate trim panel lamp (1).
  - b. Remove the liftgate trim panel from the vehicle.
4. Remove the liftgate watershield, if equipped.
  
5. Disconnect actuator cable from latch handle.
6. Disconnect the electrical connector of the latch handle on the inside of the liftgate.
7. Reach through the clearance hole in the inside of the liftgate panel on each side of the latch to access and remove the two nuts that secure the handle to the liftgate.
  
8. Reach through the clearance hole on the inside of the liftgate, squeeze clips and remove the latch handle (1).
9. Tie back the camera connector in the new handle assembly.

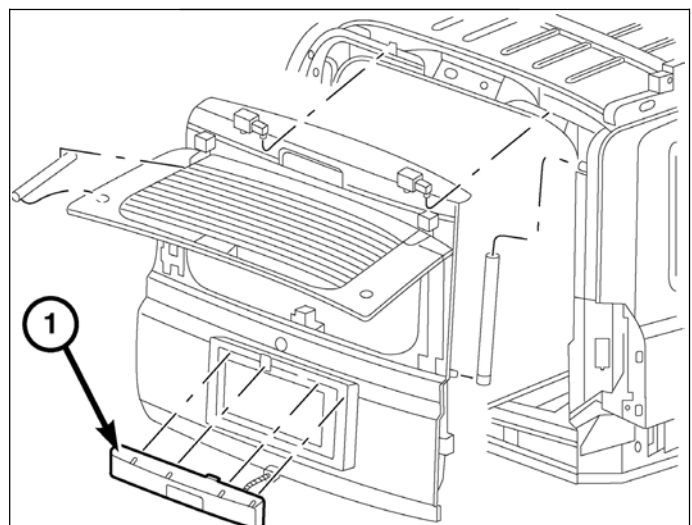
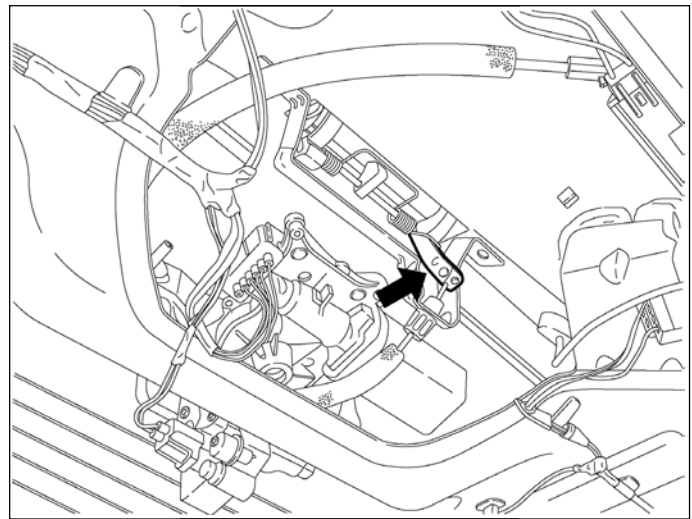
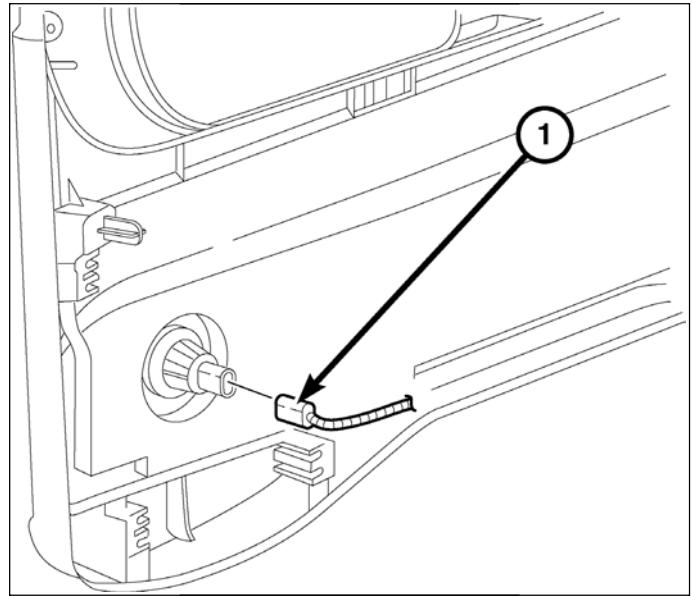

10. Install the camera (1) into the camera bracket (2).
11. Install the camera assembly into the liftgate handle.

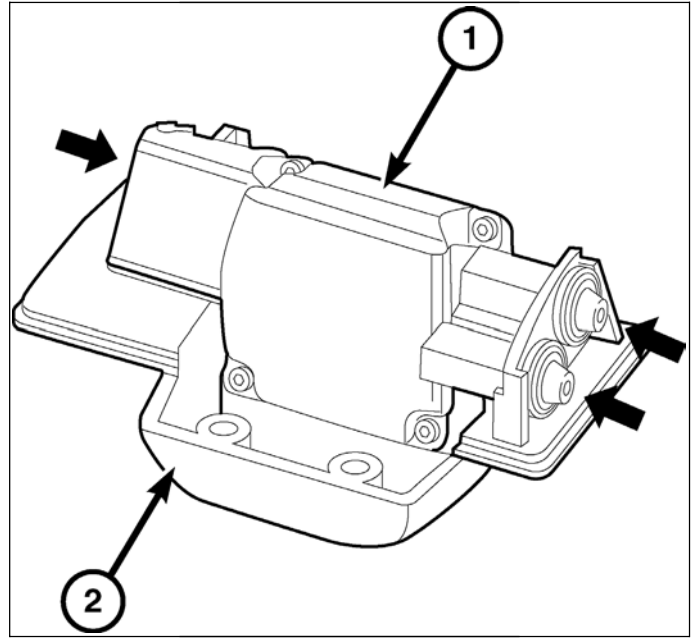

12. Using Trim Stick C-4755, or equivalent, release the retaining clips that secure the header trim molding (1) in the liftgate opening and remove.

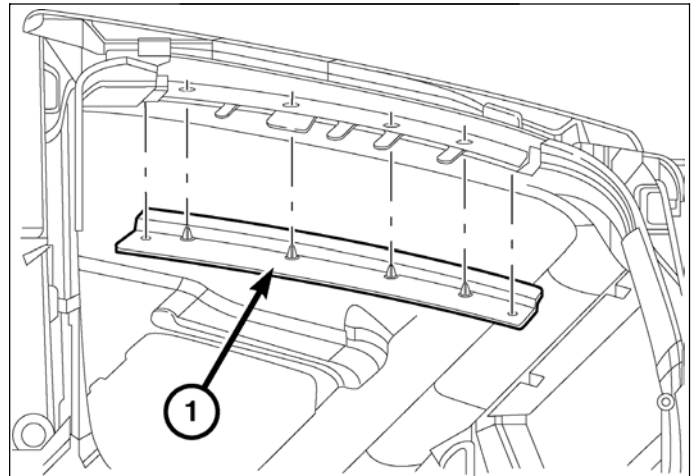

13. Position aside the electrical connector(s).

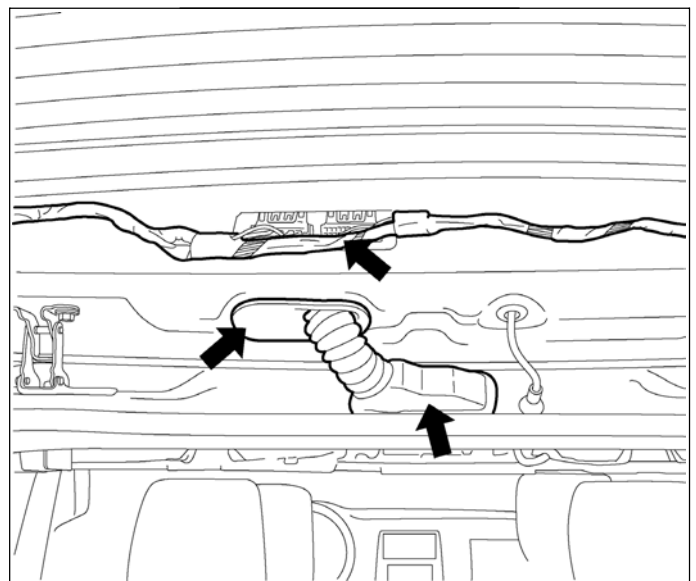

14. Route the camera extension harness (1) through the body and liftgate connector housings.

**CAUTION:** When pulling the harness through the connector housing be careful not to damage the camera extension harness pins.

15. Route the camera extension harness open terminal side along the liftgate harness and zip tie.

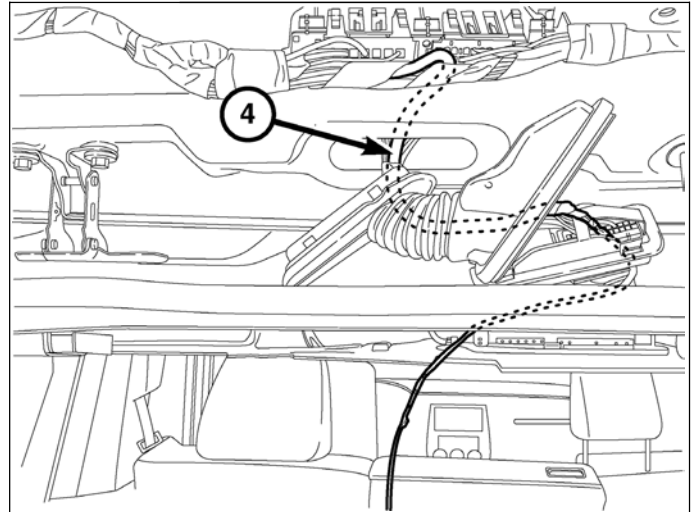

16. Route the camera extension harness through the hole for the latch handle.

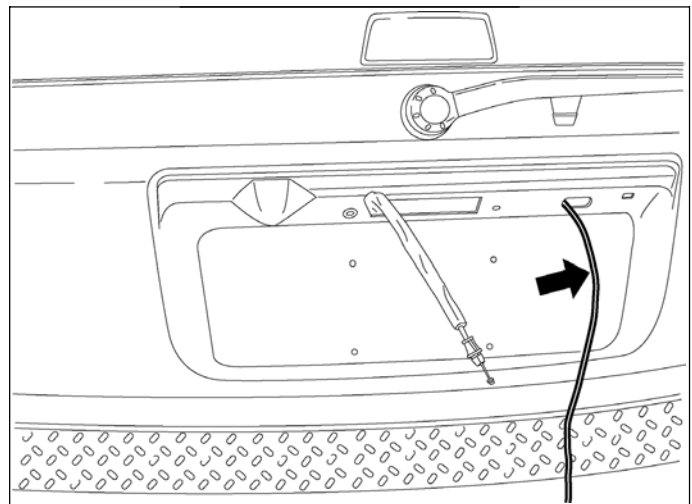

17. Route the camera extension harness through the handle grommet.

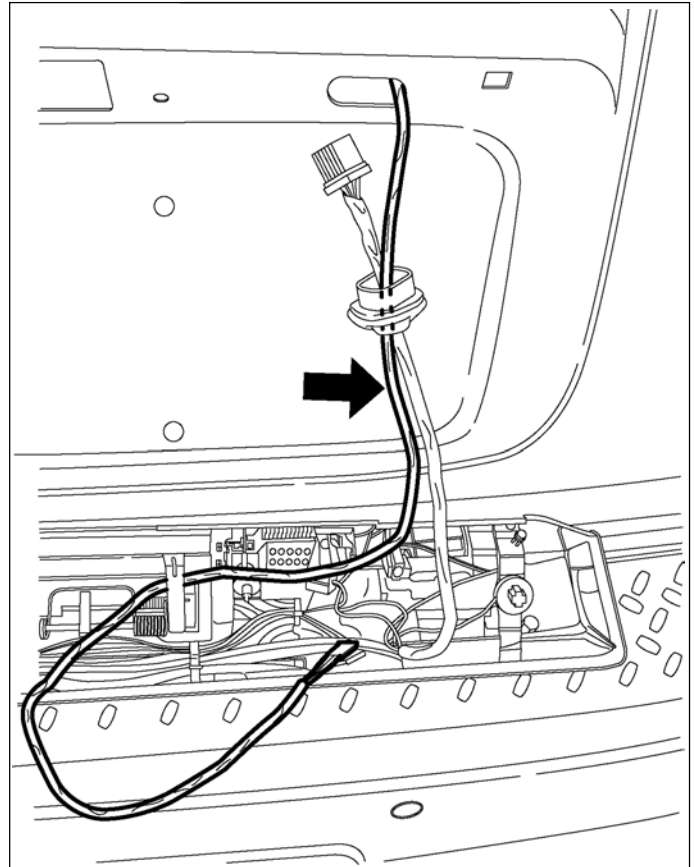

18. Install the camera extension harness electrical hardshell connector.  
19. Install the liftgate handle.

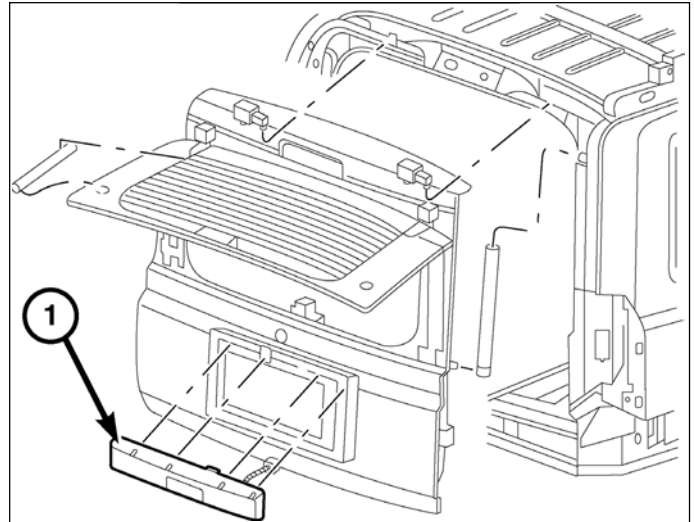

**NOTE:** Position the latch handle onto the outside of the liftgate and seat the wiring grommet.

20. Working through the clearance hole in the inside of the liftgate panel, install the liftgate release cable bracket and install the nuts.
21. Tighten the nuts to 6 N·m (55 in. lbs.).
22. Connect the latch cable to the handle.
23. Connect the electrical connector of the latch handle on the inside of the liftgate.
24. Cut the tie straps.
25. Position back the electrical connector(s).

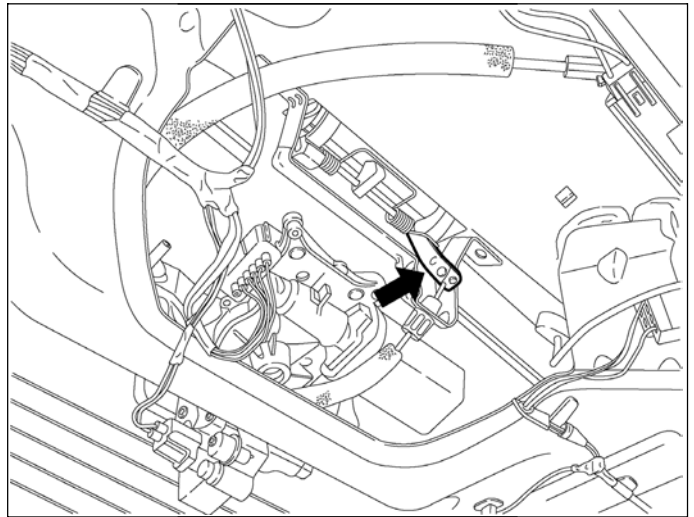

26. Install the watershield, if equipped.
27. Install the liftgate trim panel.
28. Install the liftgate trim panel screws.

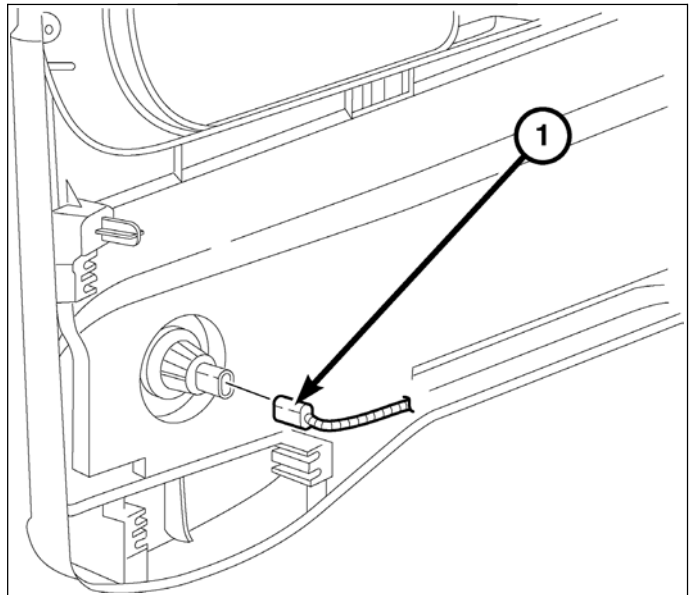

29. Using Trim Stick C-4755, or equivalent, disengage the retaining tabs that secure the liftgate scuff plate to the liftgate door sill and remove the scuff plate (1).

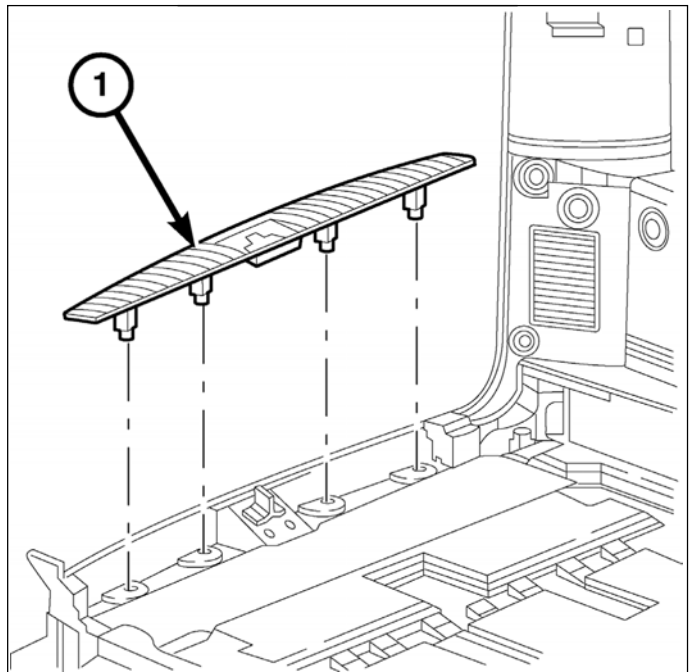

30. Remove the two nuts (1) that secure the load floor to the floor panel.
31. Remove the load floor.

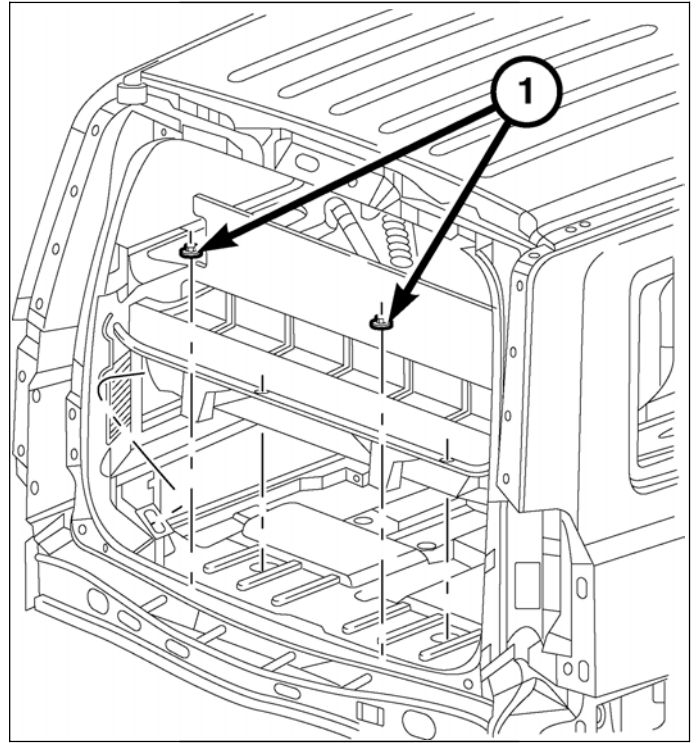

32. Position aside the liftgate weatherstrip.
33. Route the camera extension harness down the D-pillar and along the bottom of the rear quarter trim panel, tucking the wire under the panels.
34. Position back the liftgate weatherstrip.
35. Position the rear seat forward.

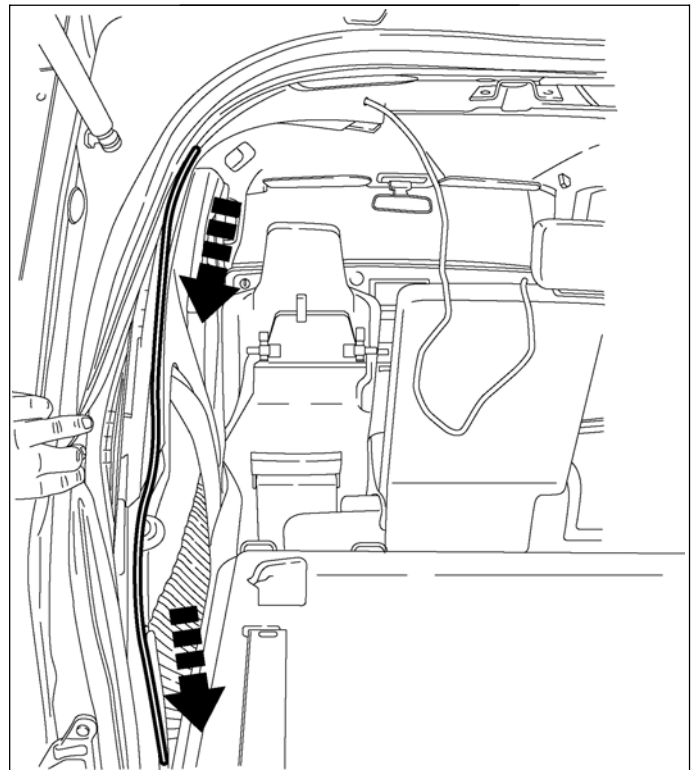

36. Remove the drivers side rear door scuff plate.
37. Remove the drivers front door scuff plate.

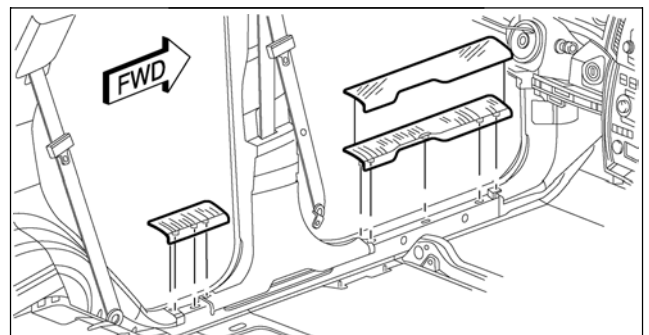

38. Using a trim stick C-4755 or equivalent, remove the cowl trim panel (1).

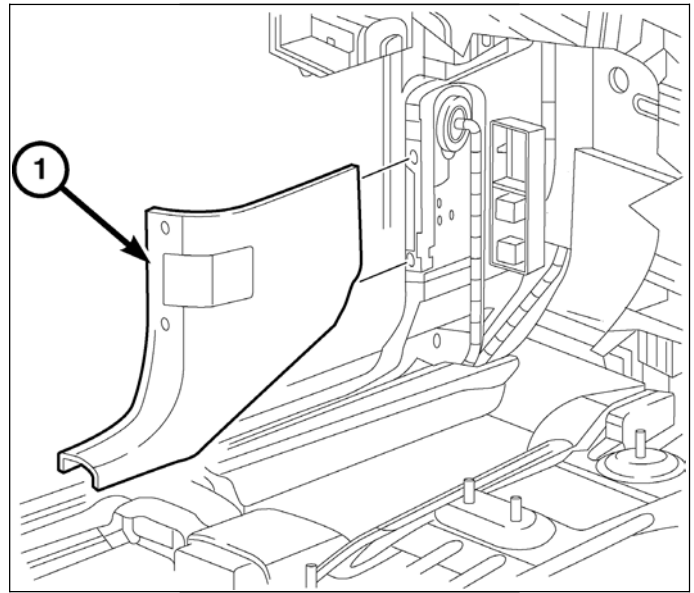

39. Position aside the drivers side C-pillar moulding.



40. Route the camera extension harness (1) under bottom edge of c-pillar and b-pillar trim stopping at the kick plate.

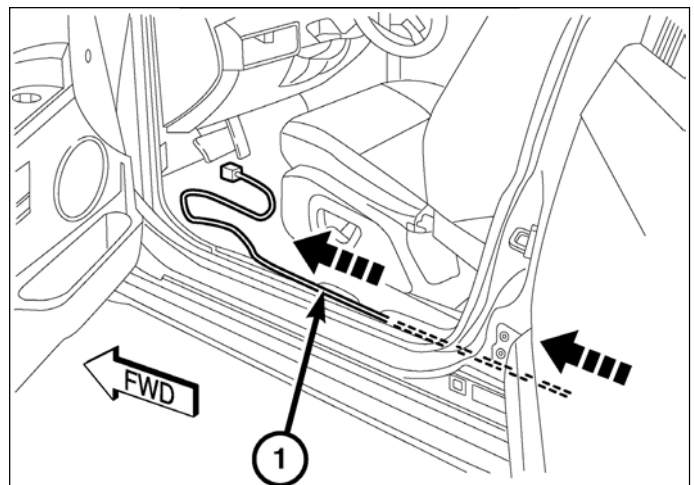

41. Reconnect the battery negative cable.
42. Locate the WT/LG wire in the main body harness near the drivers kick plate. Using a DVOM test for 12V with the transmission in reverse, 0V in any other position.
43. Disconnect and isolate the battery negative cable.
44. Cut the WT/LG wire on the T-harness to length (approx. 1 foot from the connector).
45. Cut the main body harness, WT/LG wire at the kick plate.
46. Strip the WT/LG wire on T-harness and on the main body harness.
  - a. Install the shrink tube.
  - b. Install the wire crimp.
47. Solder the T-harness to the main body harness wire(s).
48. Using an appropriate heat source, heat the shrink tube until it has shrunk to its final dimension.
49. Open the fuse panel access door.
50. Install the ground wire from the T-Harness at the lower right fuse panel assembly mounting screw.

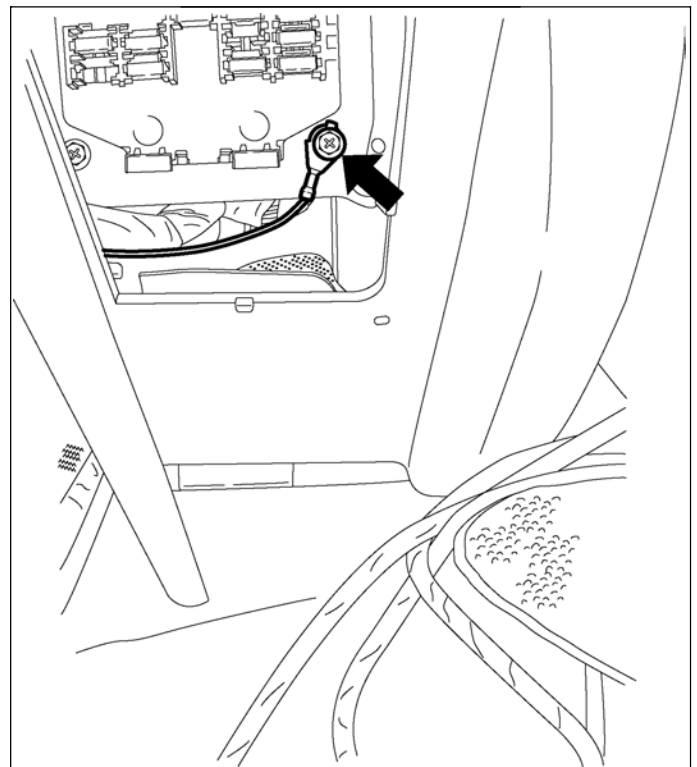
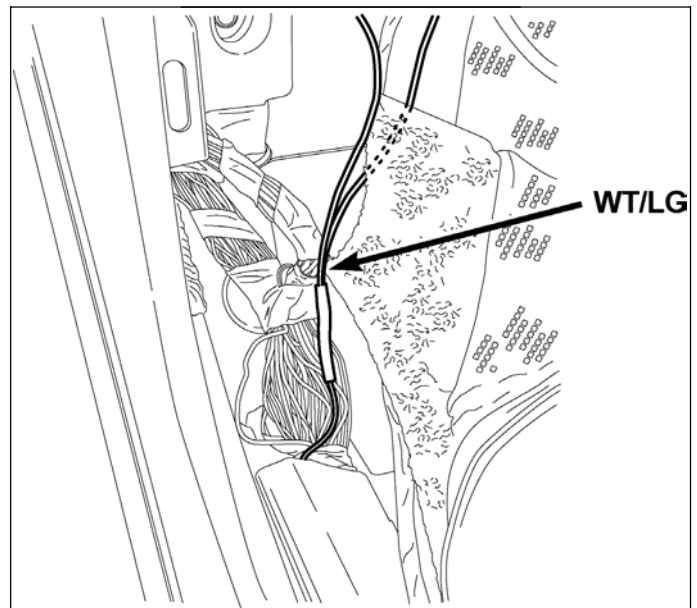

51. Using a trim stick C-4755 or equivalent, remove the shifter bezel.

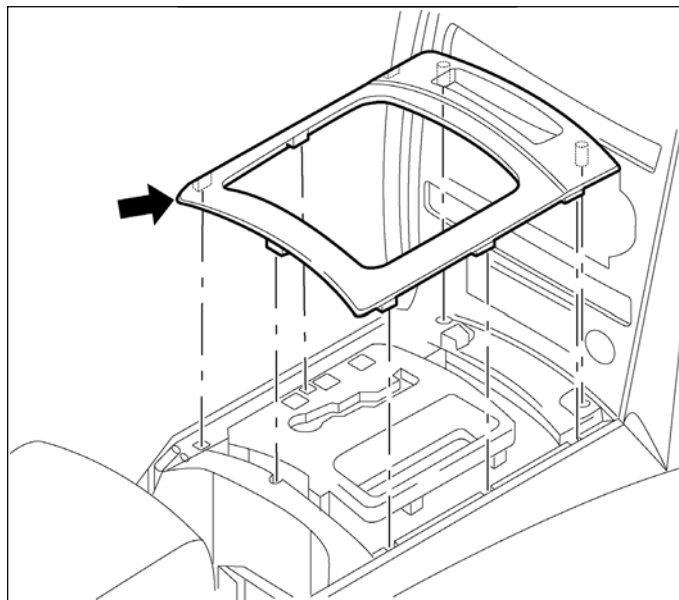

52. Remove the radio bezel screw.  
53. Remove the radio bezel.  
54. Remove the radio mounting fasteners.

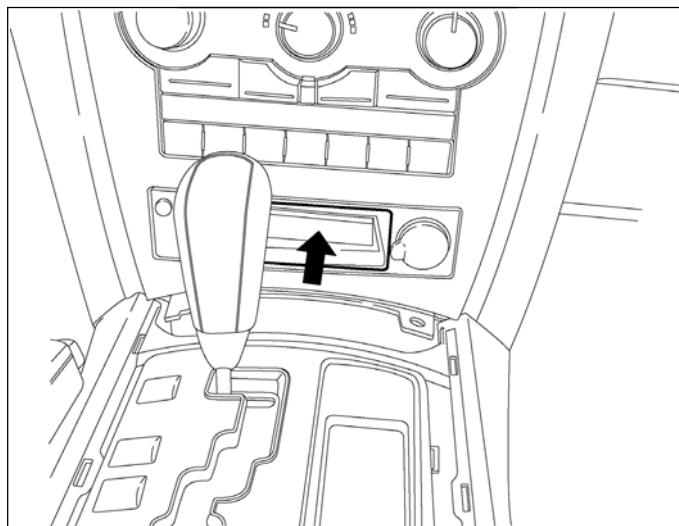

**WARNING:** Disable the airbag system before attempting any steering wheel, steering column, or instrument panel component diagnosis or service. Disconnect and isolate the negative battery (ground) cable, then wait two minutes for the airbag system capacitor to discharge before performing further diagnosis or service. Failure to take the proper precautions could result in accidental airbag deployment and possible personal injury or death.

**CAUTION:** Pulling the antenna cable straight out of the radio without pulling on the locking antenna connector could damage the cable or radio.

55. Disconnect the electrical harness connectors, radio antennas and remove the radio.

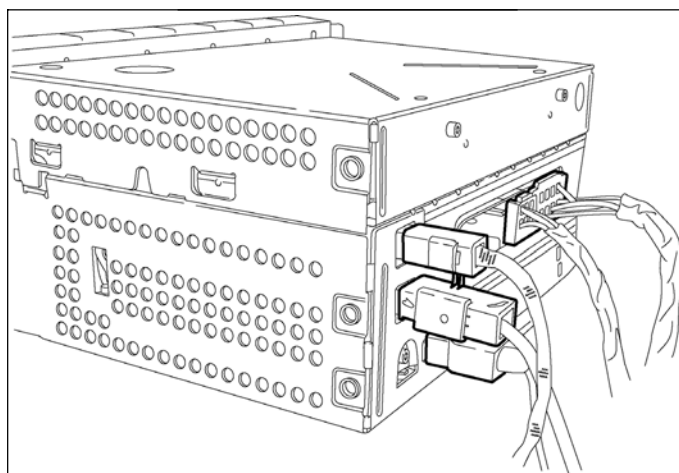

56. Lower the left side knee bolster finish panel.
57. Route the T-harness along knee bolster braces and behind radio opening and zip tie to the knee bolster braces.

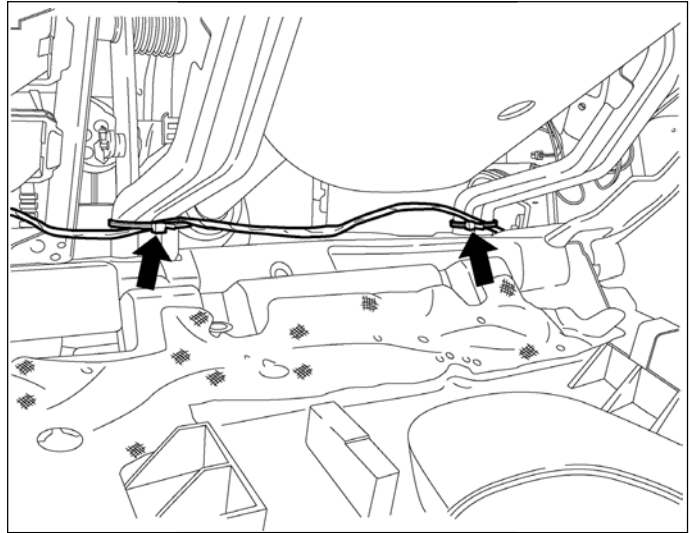

**NOTE: Install the T-harness into the existing C3 radio if equipped, if not use the kit supplied C3 connector.**

58. Install the electrical T-harness hardshell connector.
59. Connect the electrical harness and antenna connectors to radio.
60. Position radio to instrument panel. Install and tighten mounting fasteners.

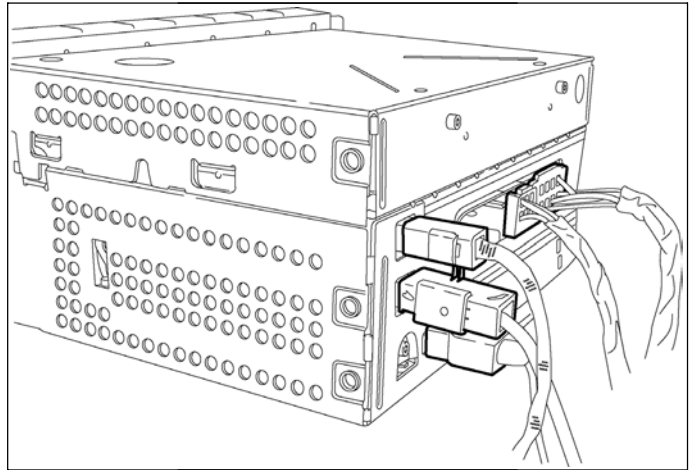

61. Install instrument panel center bezel.
62. Install the radio bezel screw.

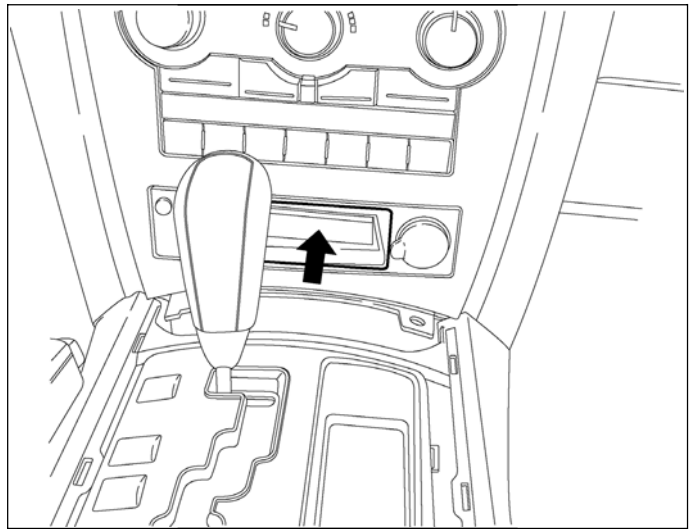

63. Install the shifter bezel.

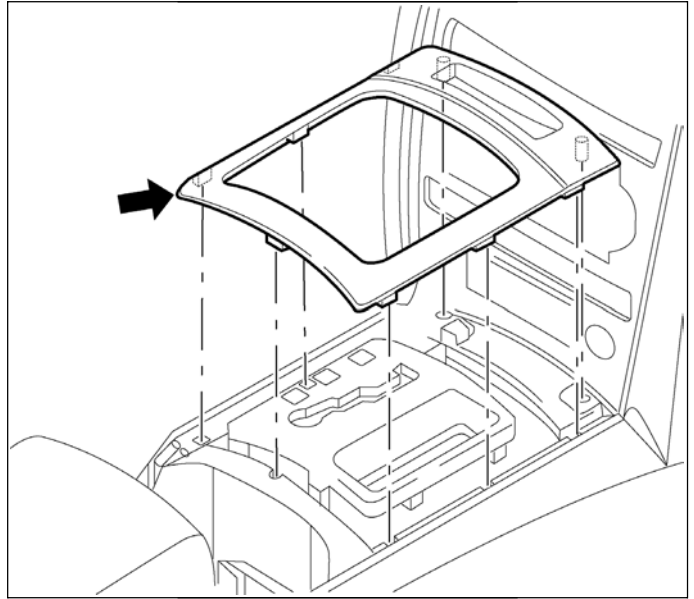

64. Connect the T-harness and camera extension harness.

65. Raise the left side knee bolster finish panel.

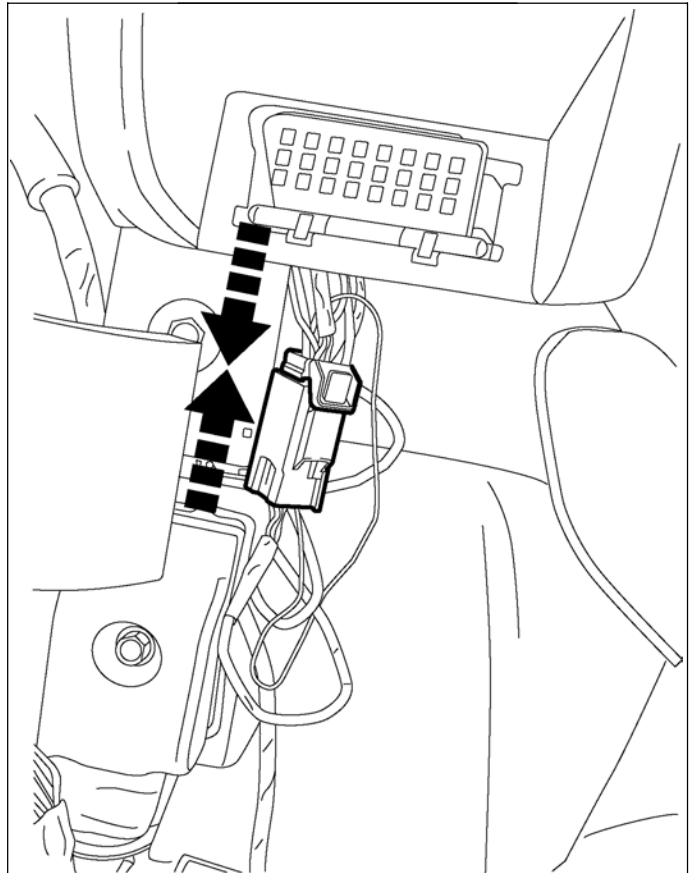

66. Install the cowl trim panel (1).

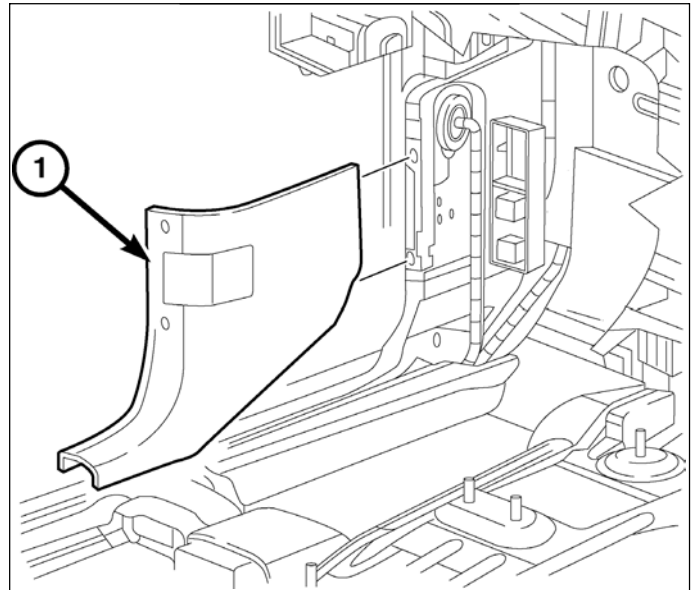

67. Install the front door scuff plate.

68. Install the rear door scuff plate.

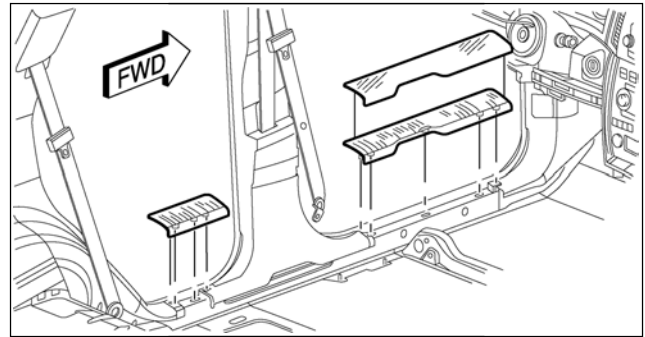

69. Position back the C-pillar moulding.

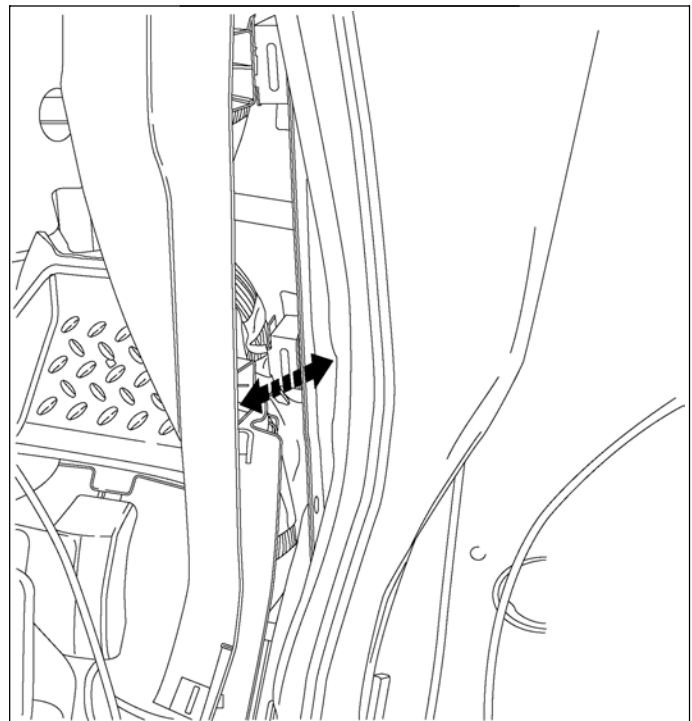

70. Install the load floor tray.

71. Install the load floor tray nuts (1).

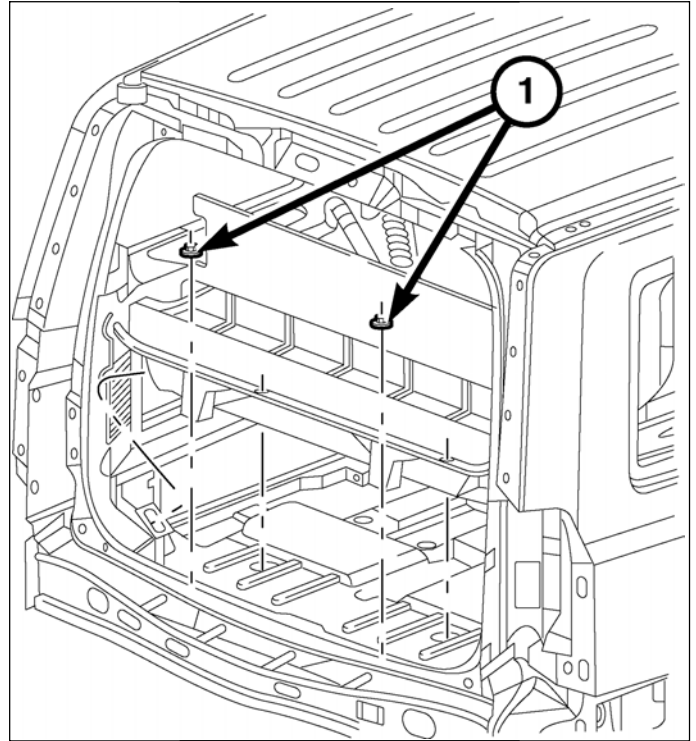

72. Position the liftgate scuff plate to the liftgate door sill and engage the retaining tabs that secure the scuff plate (1) to the door sill.

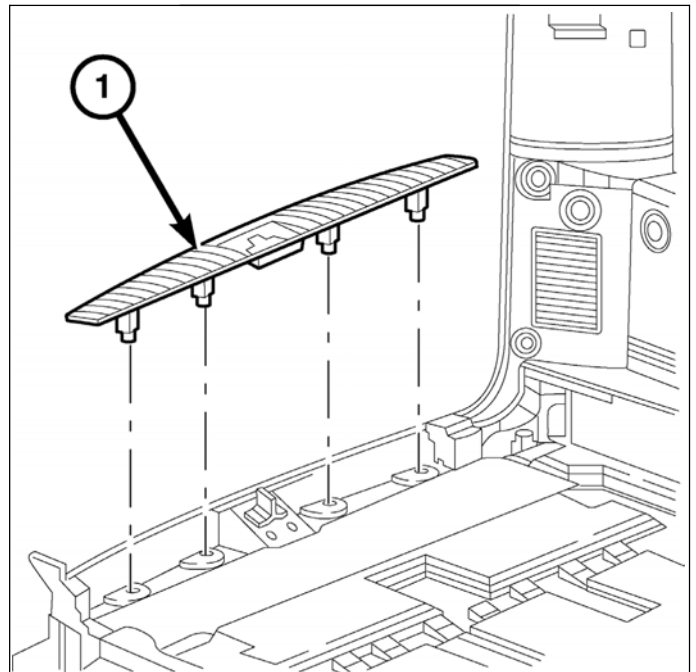

73. Position the rear header molding (1) and seat the clips fully.
74. Center and install the “JEEP” logo on the lightbar, “Commander Only”.
75. Connect the battery negative cable.

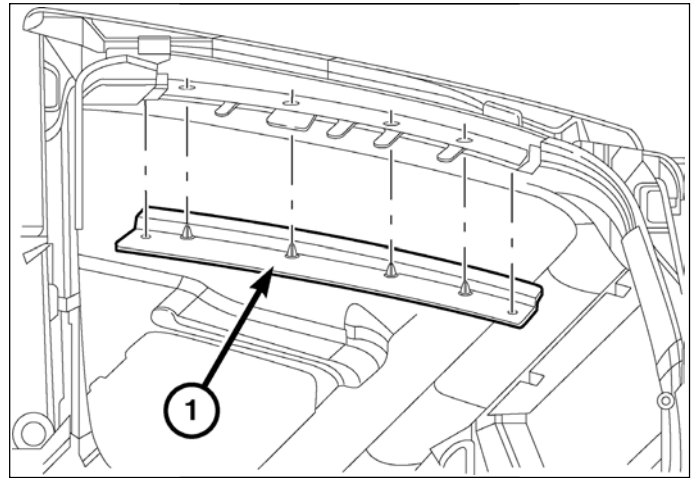

### PARK VIEW REAR BACK-UP CAMERA VEHICLE CONFIGURATION

Vehicle VIN must be updated with the sales code of the added accessory in order to enable system functionality. Using the DealerCONNECT website and the StarSCAN diagnostic tool, complete the procedure below:

1. Log on to <https://dealerconnect.chrysler.com>
2. In the “Vehicle Option” screen under the “Global Claims System” category in the “Service” tab, enter the vehicle VIN and add the sales code **XAC (Park View Rear Back-Up Camera)** as a “Dealer Installed Option”.
3. Confirm that the new sales code has been successfully added to the VIN.

With the StarSCAN diagnostic tool connected to both the internet (via Ethernet port or wireless connection) and the vehicle, follow the steps below:

4. Using the StarScan select the **VEHICLE PREPARATION** and then select **RESTORE VEHICLE CONFIGURATION**.
5. Follow the step by step instructions on the StarSCAN to complete the Park View Rear Back-Up Camera vehicle configuration.
6. When the **Park View Rear Back-Up Camera Vehicle Configuration** is complete, go to the **Validation Process** to verify that the vehicle has been updated.

### VALIDATION PROCESS

From the “Initial Start Up” screen on the StarSCAN follow the steps below:

1. Using the StarSCAN follow the menu to **ECU VIEW**, select **TIPMCGW CENTRAL GATEWAY**, **MORE OPTIONS**, **ECU DETAILS** and then **CONFIG INFO**
2. Verify **REAR CAMERA PRESET- - -SET** is present.



# CAMÉRA D'AIDE AU RECUL

## JEEP COMMANDER/GRAND CHEROKEE

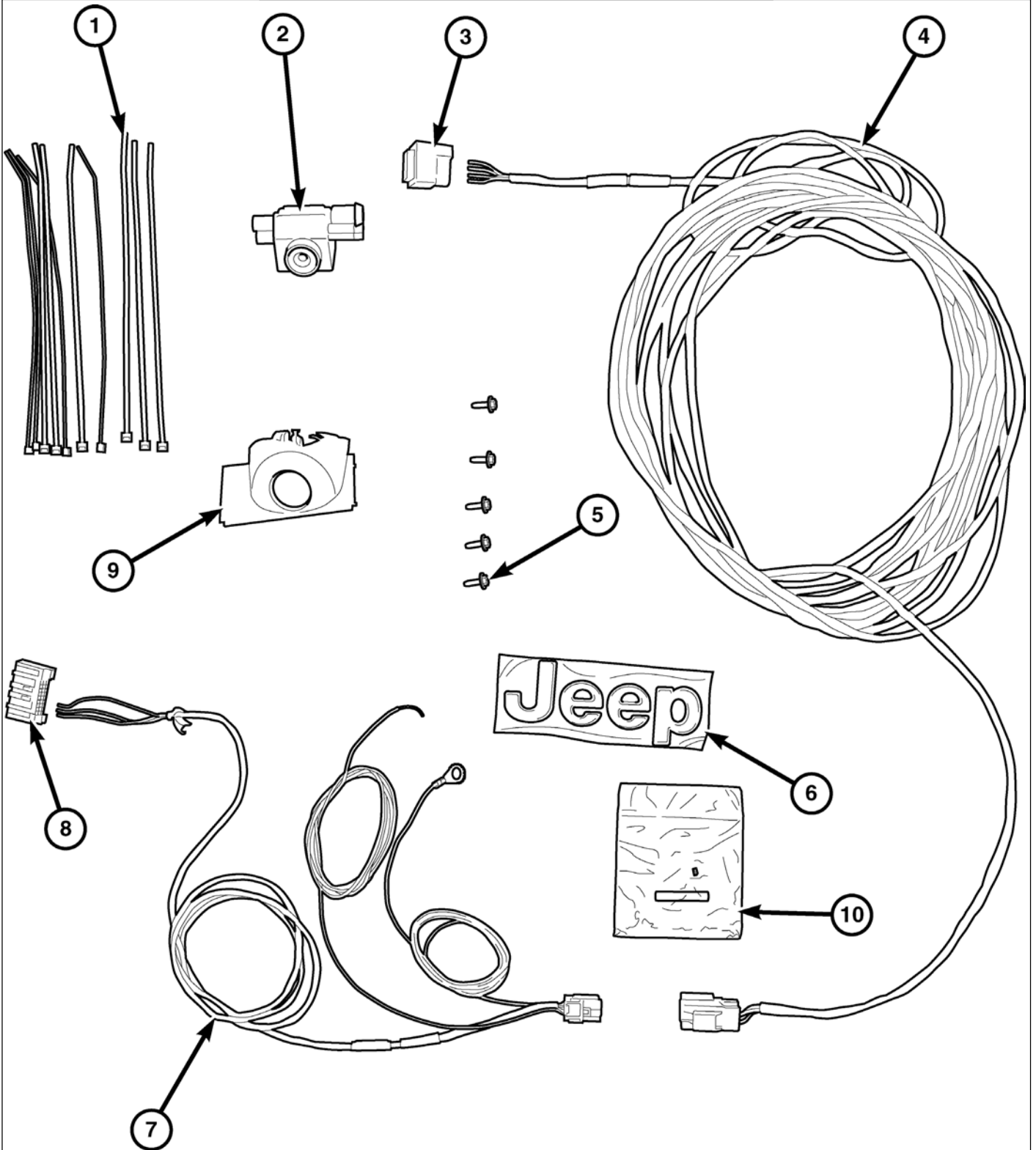

Références	Description	Pièces	Quantité
1	Attache auto-blocante en nylon 6.9"	Inclus(es) dans le kit	12
2	Caméra, rétroviseur	Inclus(es) dans le kit	1
3	Connecteur du câble d'extension de la caméra	Inclus(es) dans le kit	1
4	Câble d'extension de la caméra	Inclus(es) dans le kit	1
5	Tête de vis hexagonale, M4.2 X .70	Inclus(es) dans le kit	4 - (WK) 5- (XK)
6	Plaque signalétique « JEEP » de la barre de signalisation	Inclus(es) dans le kit	ND - (WK) 1- (XK)
7	Câble « T-harness »	Inclus(es) dans le kit	1
8	Connecteur du câble de type « T-harness »	Inclus(es) dans le kit	1
9	Support de la caméra	Inclus(es) dans le kit	1
10	Kit d'épissure de câble	Inclus(es) dans le kit	1
	Instructions de téléchargement du mode d'emploi	Inclus(es) dans le kit	1
	Barre de signalisation	Vendue séparément, dépend de la couleur/ finition	1

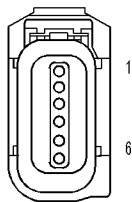
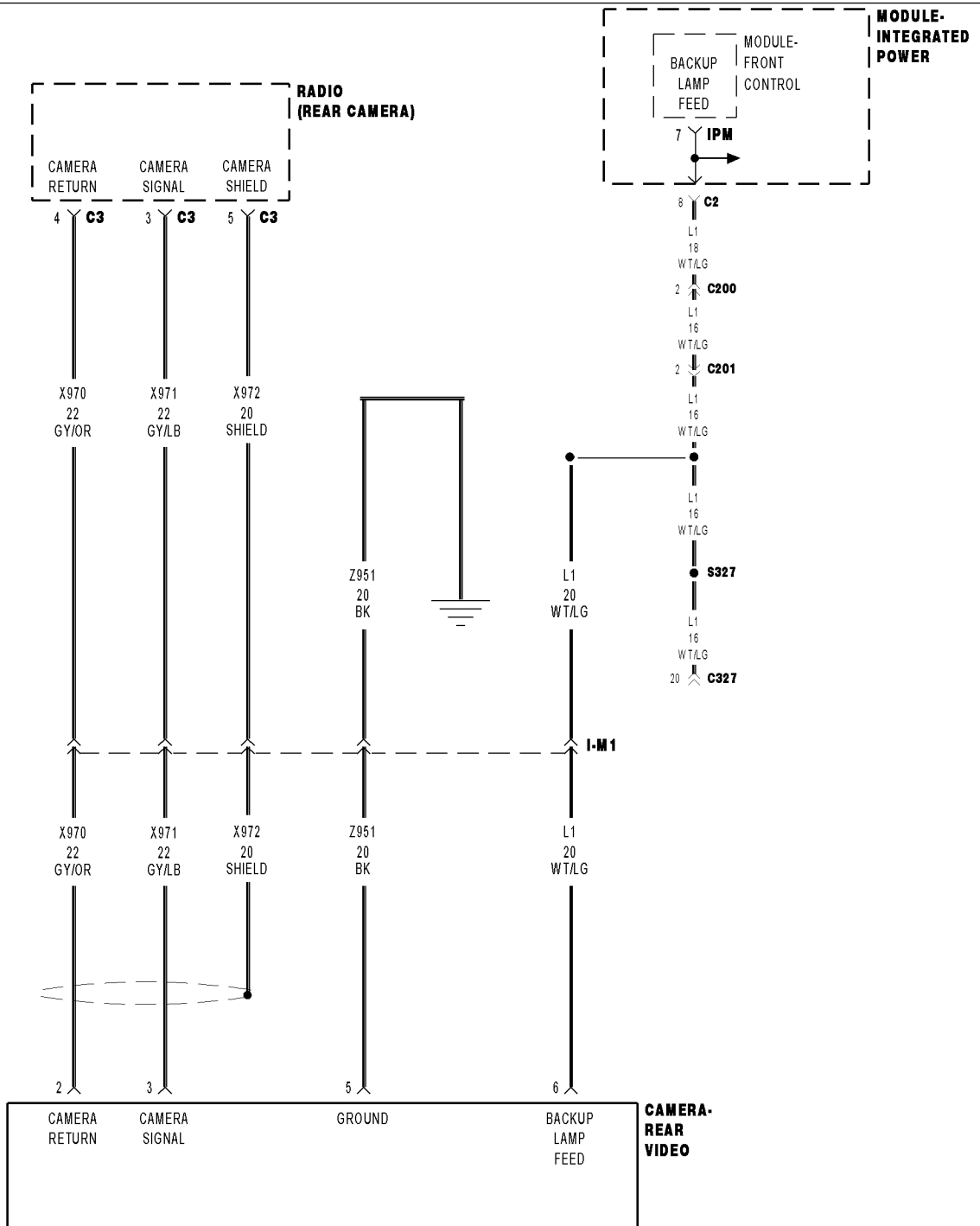

**CAMERA-REAR VIDEO**

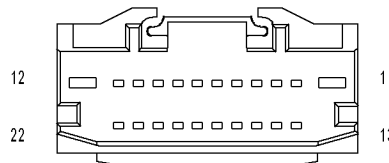

**RADIO C3 (DVD/REAR CAMERA)**

6c100001

## PROCÉDURE

Basée sur le Jeep Commander (procédure similaire pour le Grand Cherokee).

**ATTENTION:** Lire entièrement les instructions avec attention avant toute intervention.

1. Débrancher et isoler le câble négatif de la batterie.
2. Déposer les vis du panneau de garnissage du hayon.
3. À l'aide de l'outil du panneau de garnissage C-4755 ou d'un outil équivalent, dégager avec soin le panneau de garnissage du hayon pour libérer les systèmes de fixation en plastique.
  - a. Débrancher la lampe du panneau de garnissage du hayon (1).
  - b. Déposer le panneau de garnissage du hayon.
4. Déposer la feuille plastique d'étanchéité du hayon, le cas échéant.
5. Débrancher le câble de l'actionneur de la poignée du loquet.
6. Débrancher le connecteur électrique de la poignée du loquet à l'intérieur du hayon.
7. Par le trou de l'intérieur du panneau du hayon de chaque côté du loquet, accéder aux deux écrous de fixation de la poignée au hayon et les déposer.
8. Par le trou de l'intérieur du panneau du hayon, pincer les agrafes et déposer la poignée du loquet (1).
9. Rebrancher le connecteur de la caméra dans la nouvelle poignée.

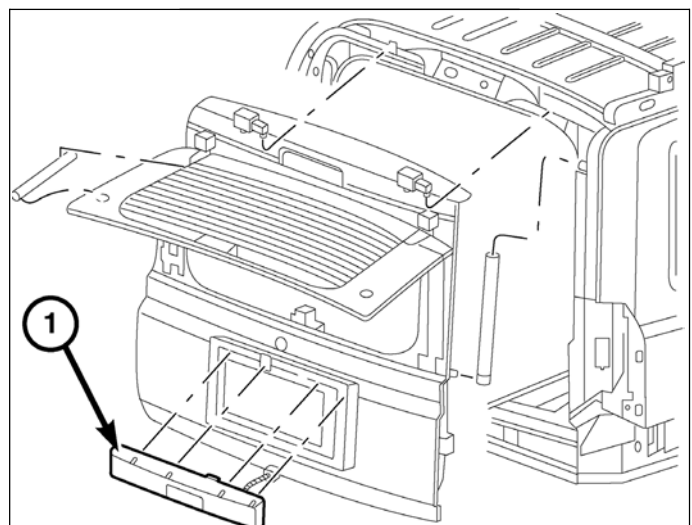
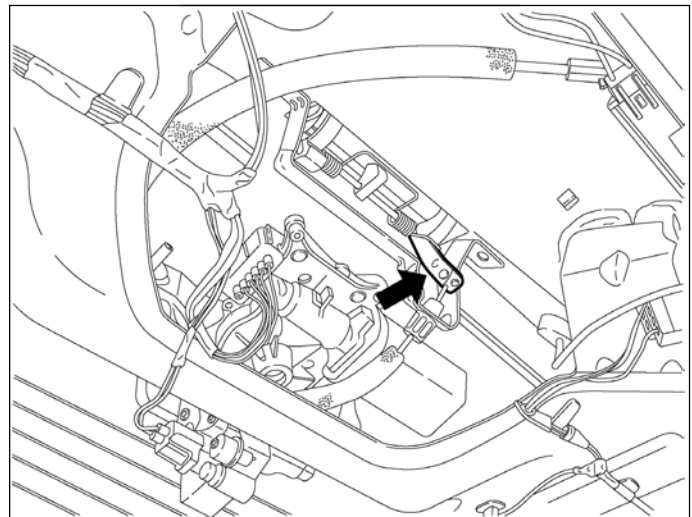
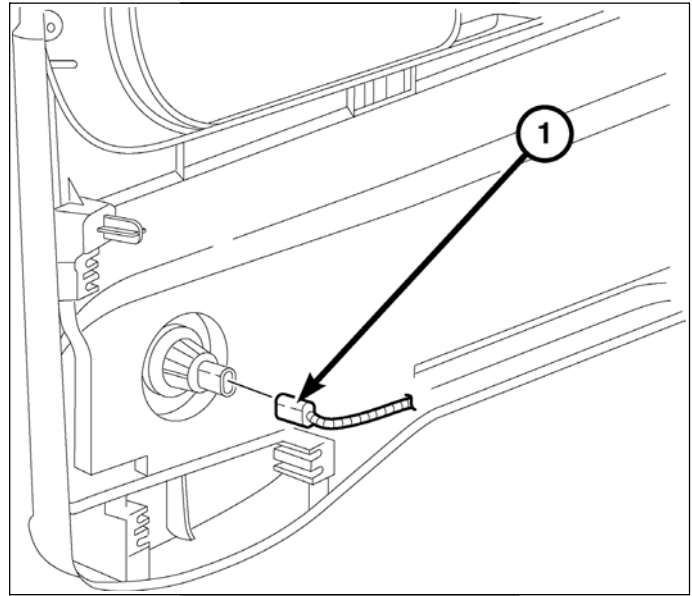

10. Installer la caméra (1) dans le support (2).  
 11. Installer la caméra dans la poignée du hayon.

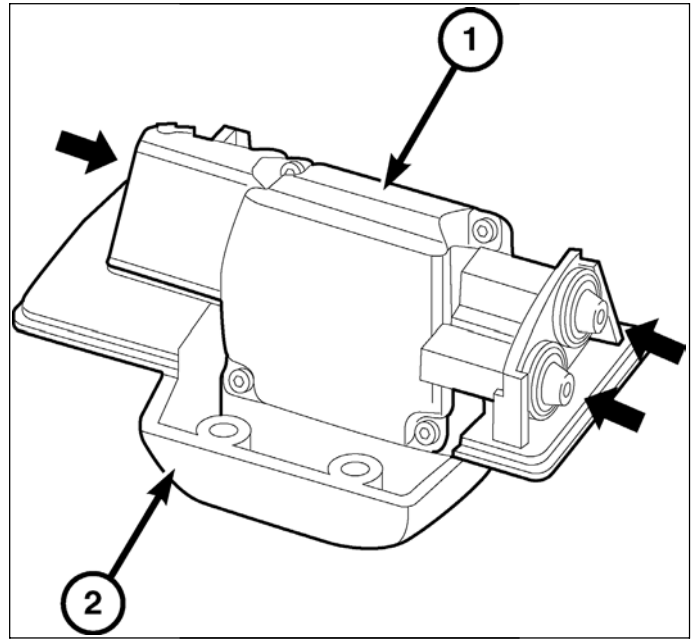

12. À l'aide de l'outil du panneau de garnissage C-4755 ou d'un outil équivalent, dégager les agrafes de fixation du pavillon arrière (1) dans l'ouverture du hayon et le déposer.

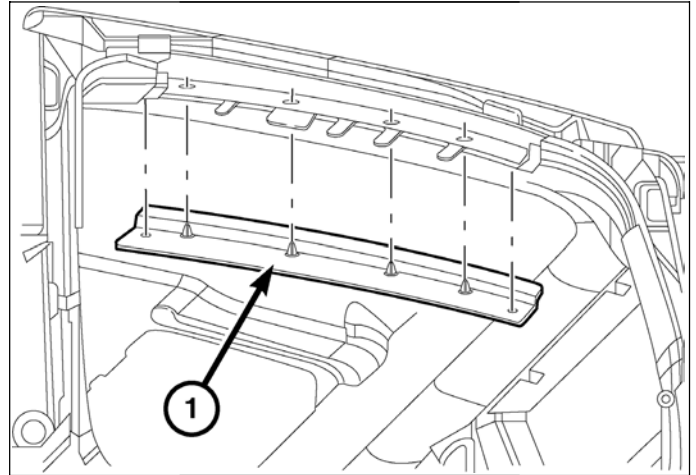

13. Écarter le ou les connecteurs électriques.

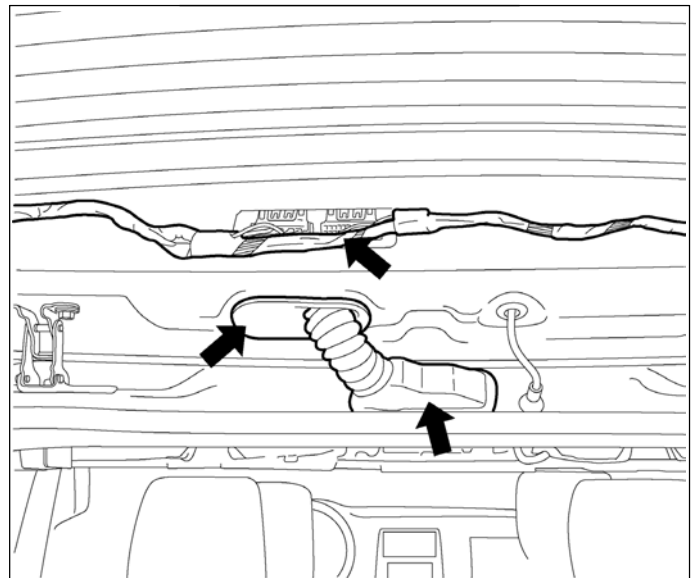

14. Faire passer le câble d'extension de la caméra (1) par les boîtiers de connecteur de la carrosserie et du hayon.

**ATTENTION: S'assurer de ne pas endommager les broches du câble d'extension de la caméra lors du passage de celui-ci à travers le boîtier du connecteur.**

15. Faire passer le câble d'extension de la caméra, ouvrir du côté des bornes le long du câble du hayon et fixer à l'aide d'une attache auto-blocante.

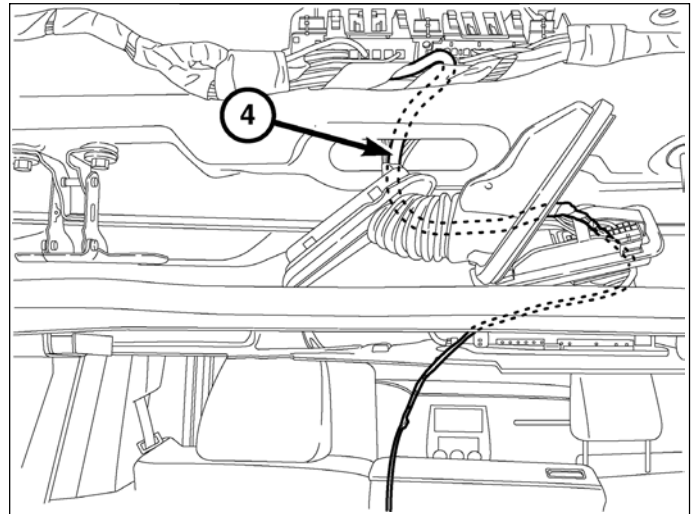

16. Faire passer le câble d'extension de la caméra par le trou pour atteindre la poignée du loquet.

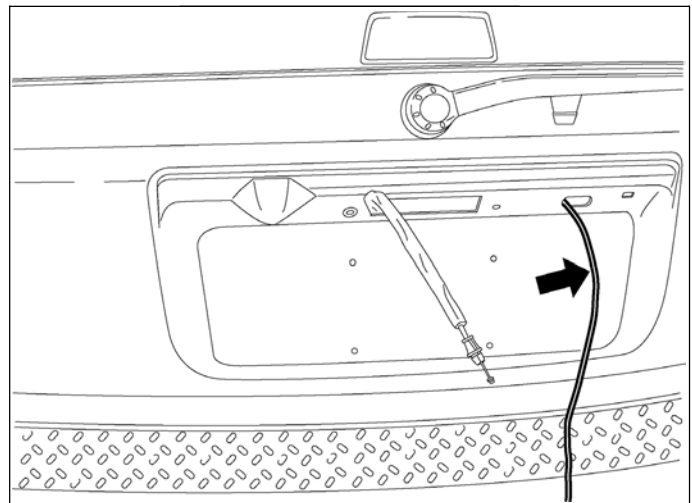

17. Faire passer le câble d'extension de la caméra par le passe-câble de la poignée.

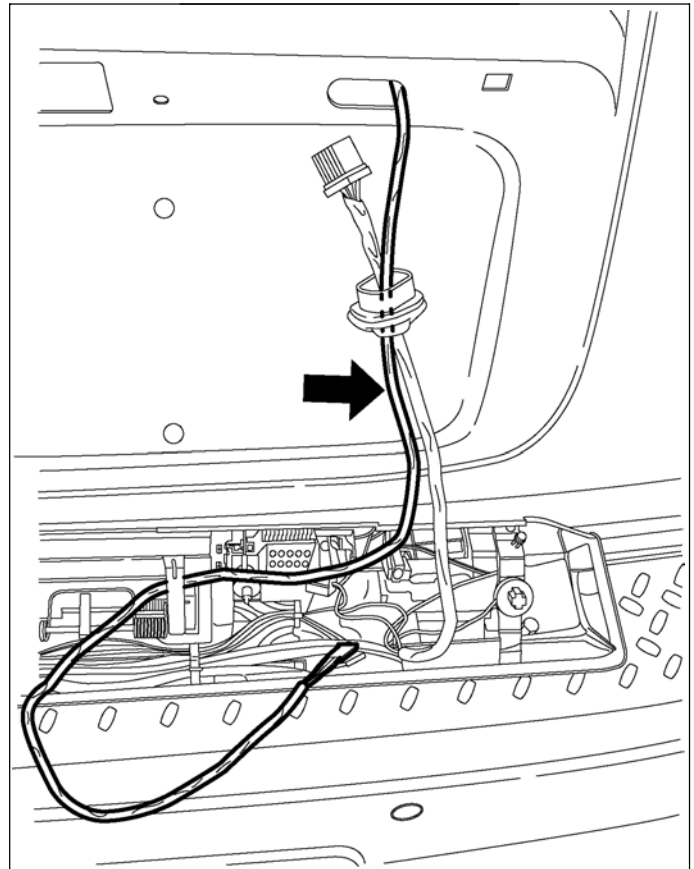

18. Installer le connecteur électrique robuste du câble d'extension de la caméra.  
19. Installer la poignée du hayon.

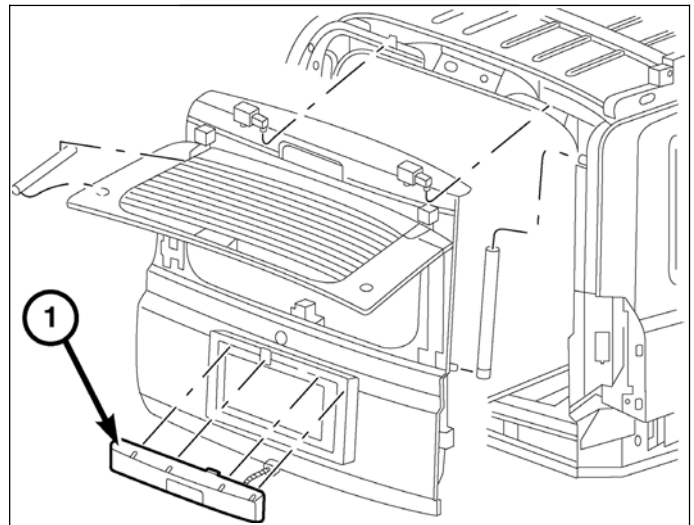

**REMARQUE:** Positionner la poignée du loquet sur la partie extérieure du hayon et installer le passe-câble.

20. Par le trou de l'intérieur du panneau du hayon, installer le support du câble d'ouverture du hayon et installer les écrous.
21. Serrer les écrous à 6 Nm (55 pouces, livres).
22. Brancher le câble du loquet à la poignée.
23. Brancher le connecteur électrique de la poignée du loquet à l'intérieur du hayon.
24. Couper les sangles.
25. Retirer le ou les connecteurs électriques.

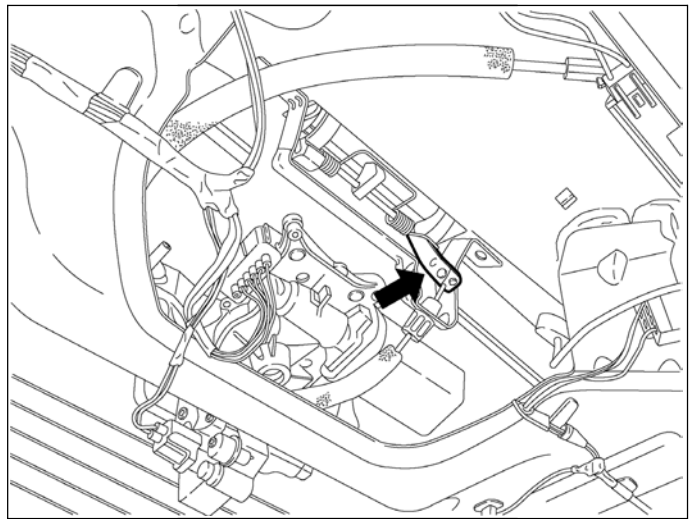

26. Installer la feuille plastique d'étanchéité, le cas échéant.
27. Poser le panneau de garnissage du hayon.
28. Installer les vis du panneau de garnissage du hayon.

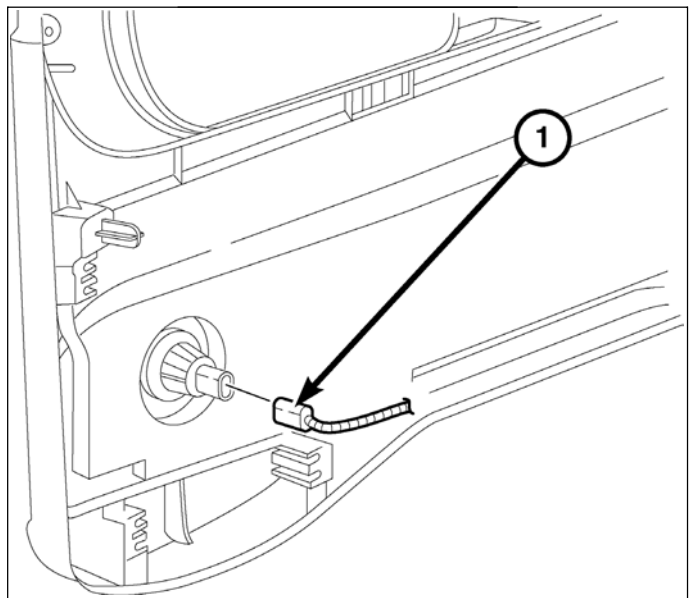

29. À l'aide de l'outil du panneau de garnissage C-4755 ou d'un outil équivalent, désengager les pattes de maintien du bas de porte au bas de caisse du hayon et déposer le bas de porte (1).

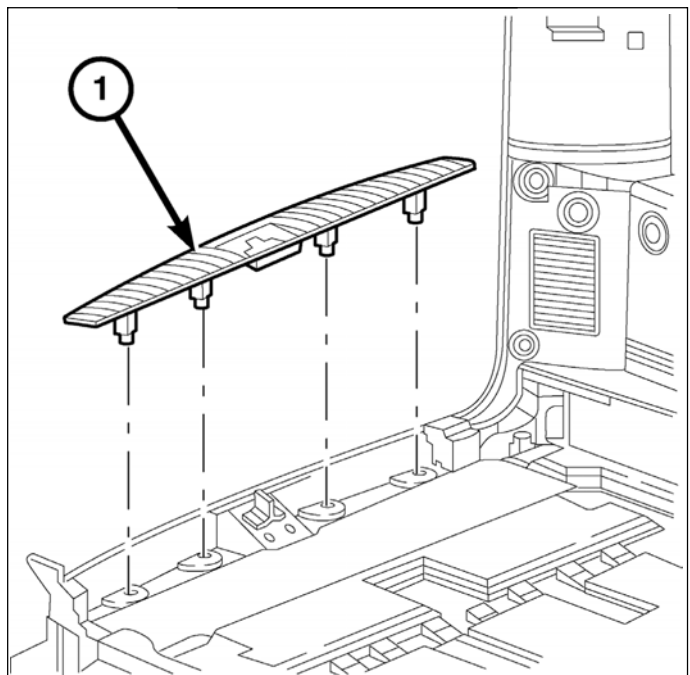

30. Déposer les deux écrous (1) de fixation au plancher du fond de coffre.
31. Déposer le fond de coffre.

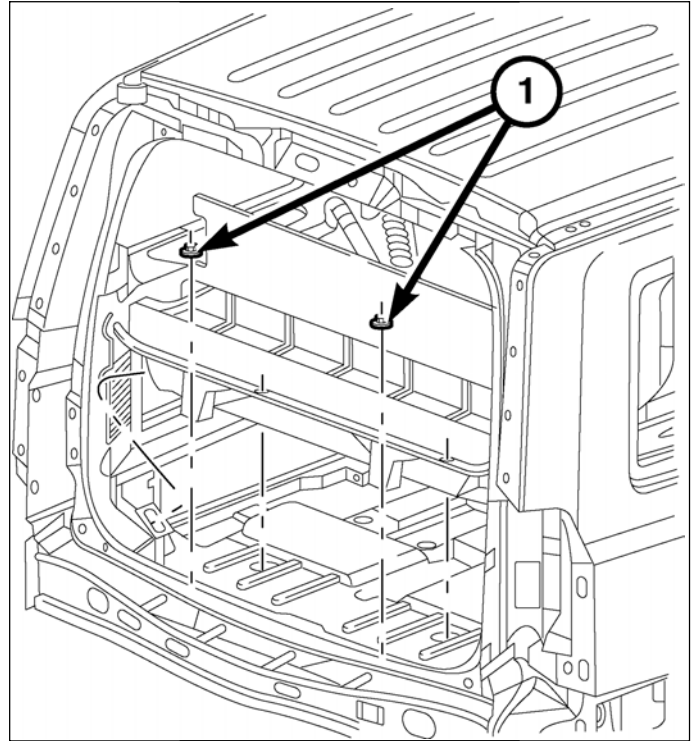

32. Écarter le joint d'étanchéité du hayon.
33. Faire passer le câble d'extension de la caméra par le montant D et le fond du panneau de garnissage de custode arrière, en plaçant le câble sous les panneaux.
34. Retirer le joint d'étanchéité du hayon.
35. Avancer le siège arrière.

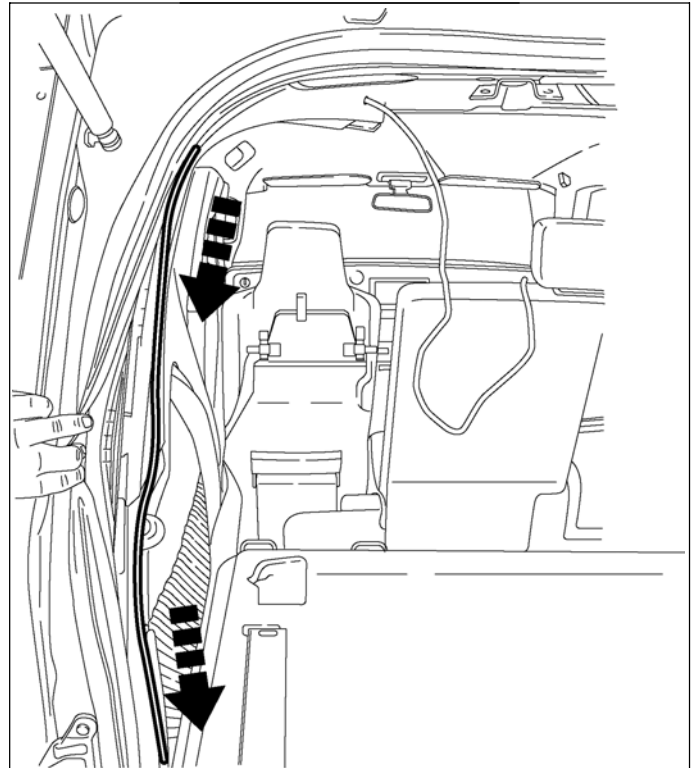

36. Déposer le bas de porte arrière du côté conducteur.
37. Déposer le bas de porte avant du côté conducteur.

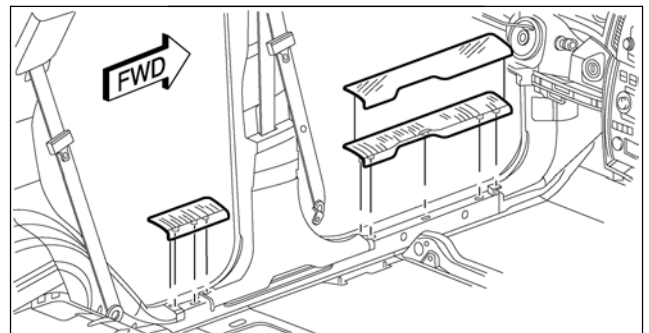

38. À l'aide de l'outil du panneau de garnissage C-4755 ou d'un outil équivalent, déposer le panneau de garnissage de l'auvent (1).

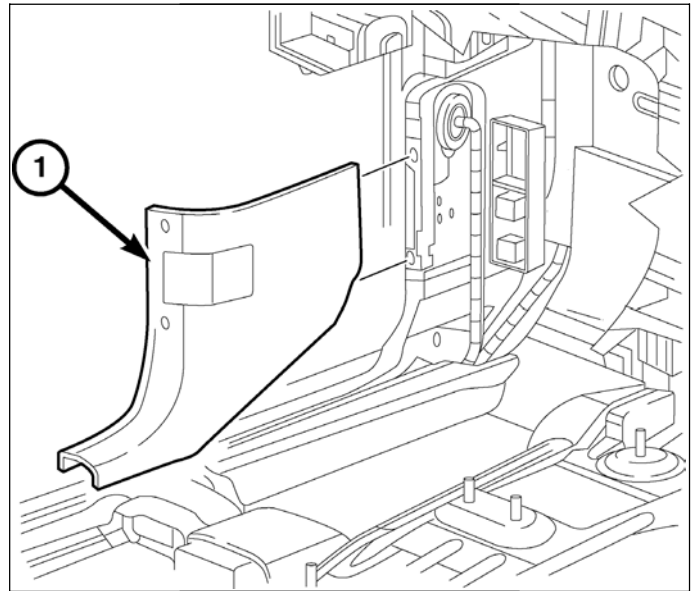

39. Écarter la moulure du montant C du côté du conducteur.



40. Faire passer le câble d'extension de la caméra (1) sous le bord inférieur de la garniture des montants B et C jusqu'à la plaque de protection.

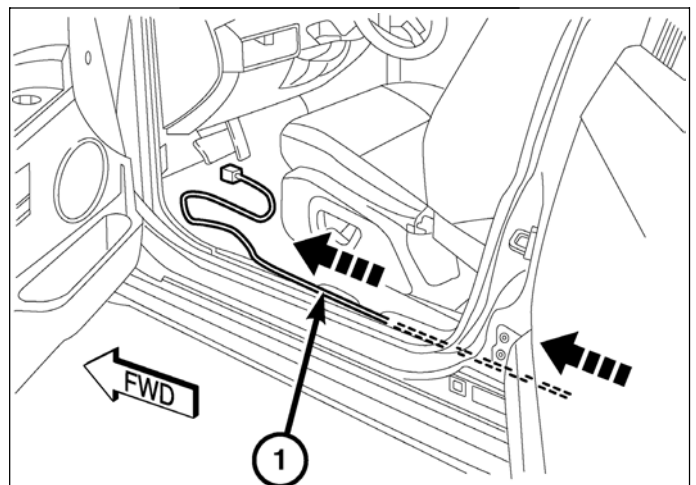

41. Rebrancher le câble négatif de la batterie.
42. Localiser le câble WT/LG dans le câble principal de la plaque de protection du côté du conducteur. Tester une tension de 12V à l'aide d'un multimètre numérique avec la transmission en marche arrière et de 0V dans une autre position.
43. Débrancher et isoler le câble négatif de la batterie.
44. Couper le câble WT/LG du câble « T-harness » dans la longueur (à environ 1 pied du connecteur).
45. Couper le câble principal, le câble WT/LG au niveau de la plaque de protection.
46. Dénuder le câble WT/LG sur le câble « T-harness » et sur le câble principal.
  - a. Installer le tube thermo-rétractible.
  - b. Installer l'embout à sertir.
47. Souder le câble « T-harness » aux câbles principaux.
48. À l'aide d'une source de chaleur appropriée, faire chauffer le tube thermo-rétractible jusqu'à ce qu'il prenne sa dimension finale.
49. Ouvrir le panneau de fusibles.
50. Connecter le fil de mise à la masse du câble « T-harness » à la vis de montage inférieure droite du panneau de fusibles.

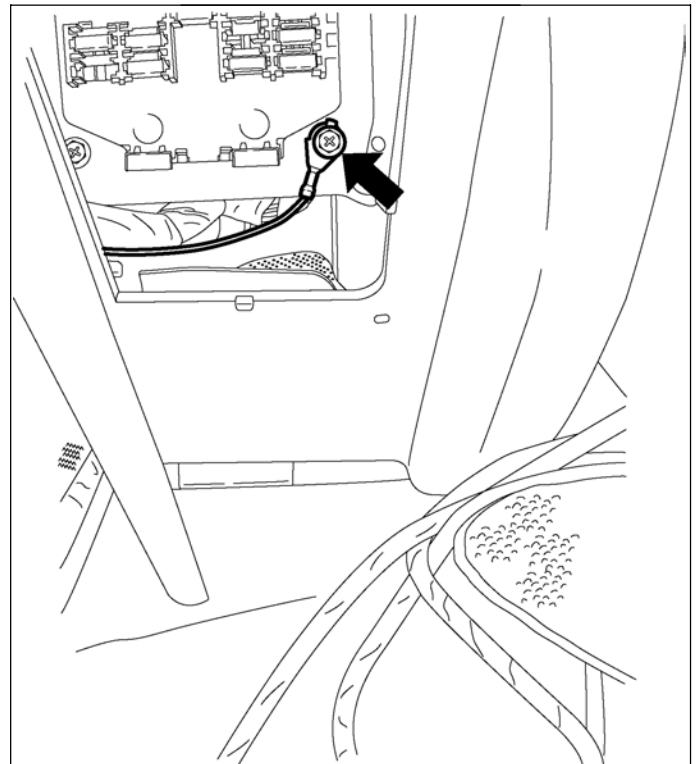
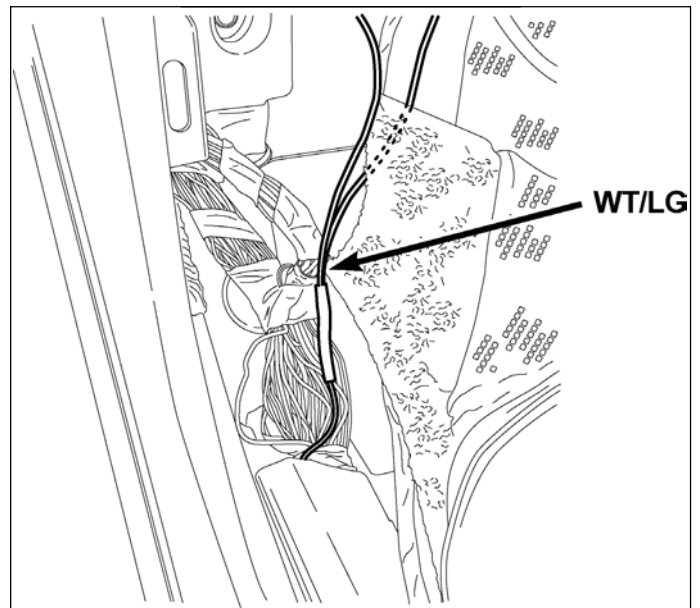

51. À l'aide de l'outil du panneau de garnissage C-4755 ou d'un outil équivalent, déposer la lunette du sélecteur de vitesses.

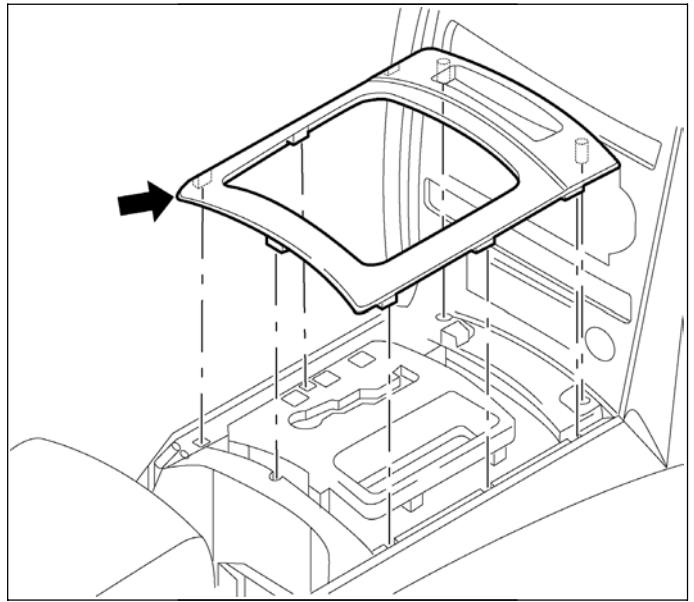

52. Déposer la vis de la lunette d'encadrement.  
 53. Déposer la lunette d'encadrement.  
 54. Déposer les systèmes de fixation.

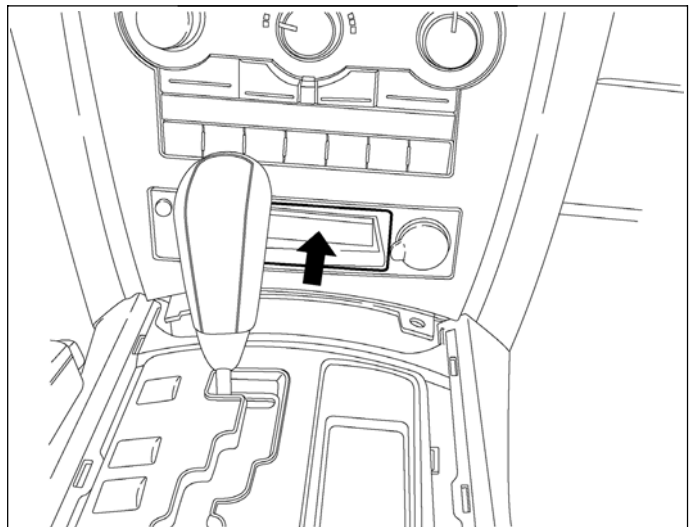

**AVERTISSEMENT:** Désactiver le système de coussin de sécurité gonflable avant tout diagnostic ou toute intervention sur les éléments du volant, de la colonne de direction ou du tableau de bord. Déconnecter et isoler le câble négatif (masse) de la batterie, puis attendre deux minutes que le condensateur du système de coussin de sécurité gonflable se décharge avant de poursuivre le diagnostic ou l'intervention. Le non-respect des précautions appropriées peut provoquer un déploiement accidentel du coussin de sécurité gonflable et entraîner des blessures graves, voire mortelles.

**ATTENTION:** Le fait de tirer directement sur le câble de l'antenne et non par le connecteur d'antenne de verrouillage peut endommager le câble ou la radio.

55. Débrancher les connecteurs du câble électrique, les antennes radio et déposer la radio.

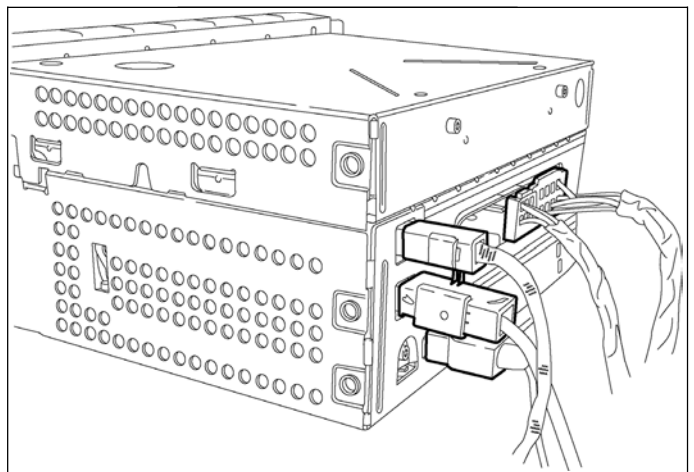

56. Abaisser le panneau gauche de l'appuie-genoux.
57. Faire passer le câble « T-harness » le long des renforts de l'appuie-genoux et derrière l'ouverture de la radio, et fixer à l'aide d'une attache auto-blocante les renforts de l'appuie-genoux.

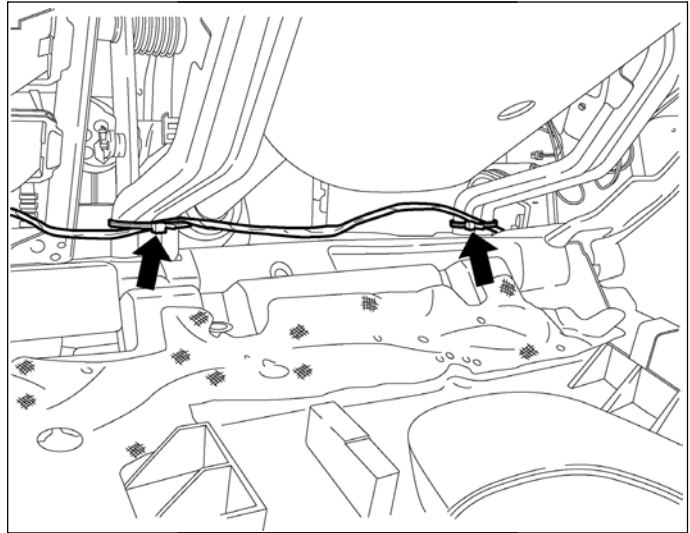

**REMARQUE:** Installer le câble « T-harness » dans la radio C3 existante, le cas échéant. Sinon, utiliser le connecteur C3 inclus dans le kit.

58. Installer le connecteur électrique robuste du câble « T-harness ».
59. Brancher les connecteurs du câble électrique et de l'antenne à la radio.
60. Positionner la radio dans le tableau de bord. Installer et serrer les pièces de fixation.

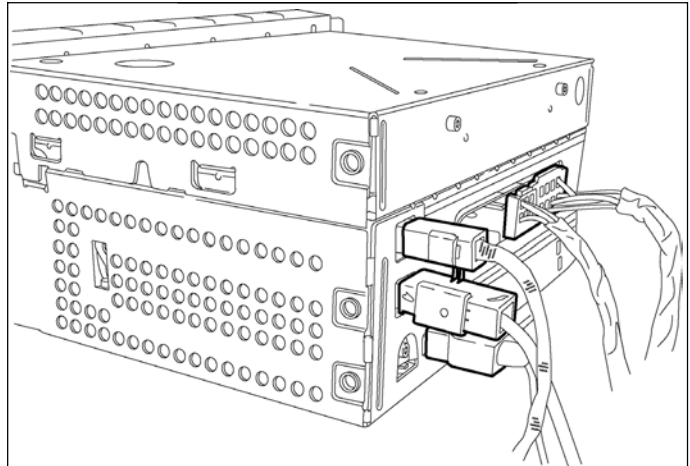

61. Poser l'encadrement central du tableau de bord.
62. Installer la vis de la lunette d'encadrement.

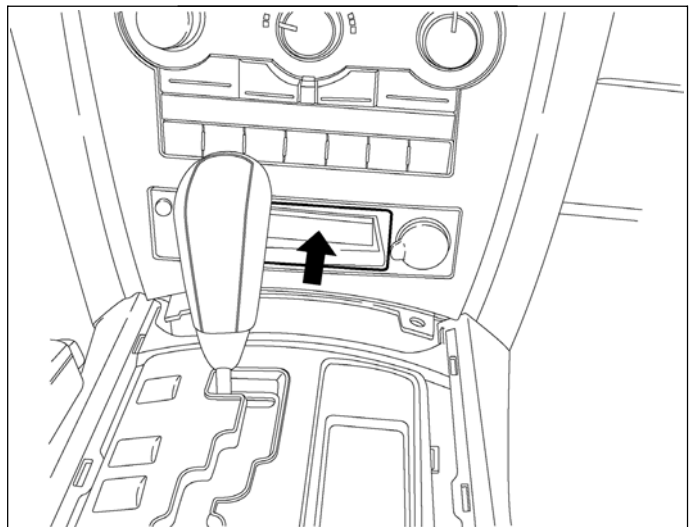

63. Installer la lunette du sélecteur de vitesses.

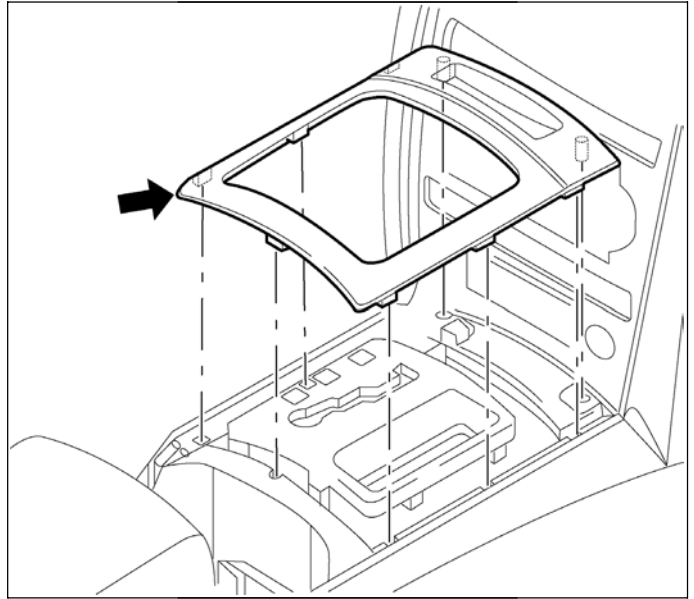

64. Brancher le câble « T-harness » et le câble d'extension de la caméra.

65. Relever le panneau gauche de l'appuie-genoux.

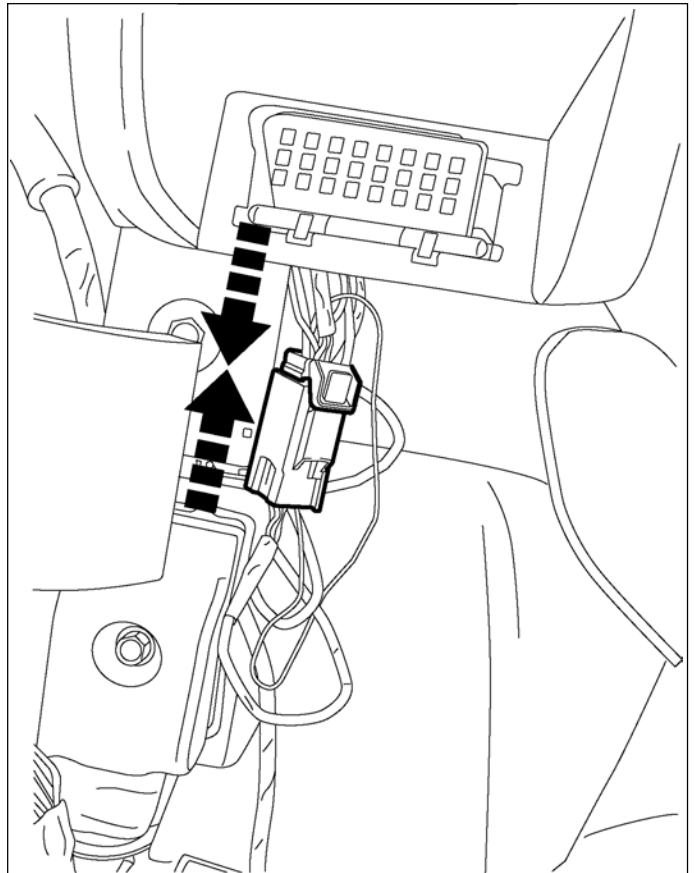

66. Installer le panneau de garnissage de l'auvent (1).

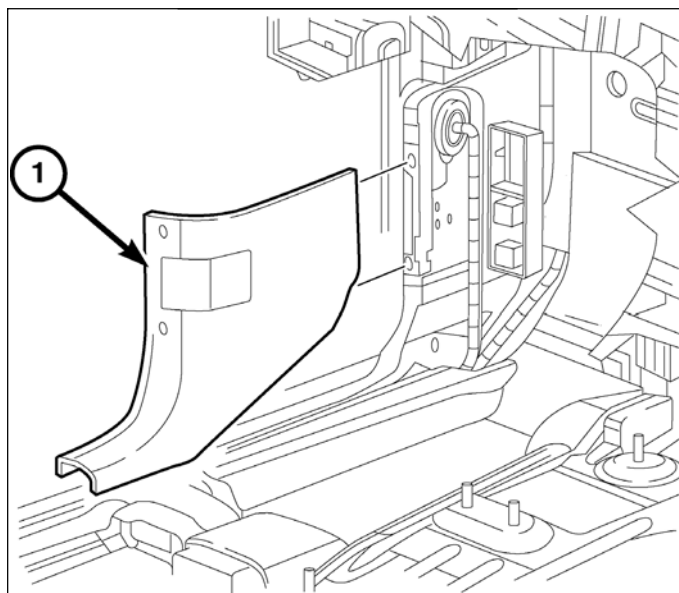

67. Installer le bas de porte avant.

68. Installer le bas de porte arrière.

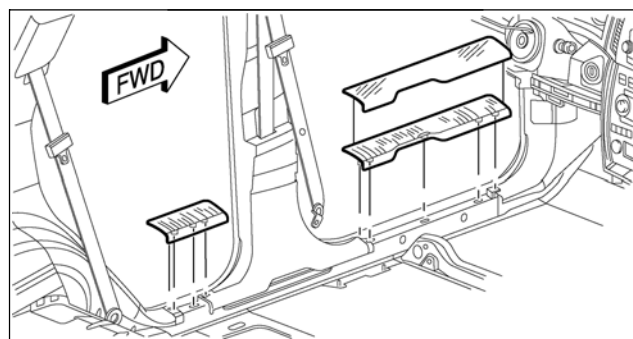

69. Réinstaller la moulure du montant C.



70. Installer le plancher du fond de coffre.

71. Poser les écrous du plancher du fond de coffre (1).

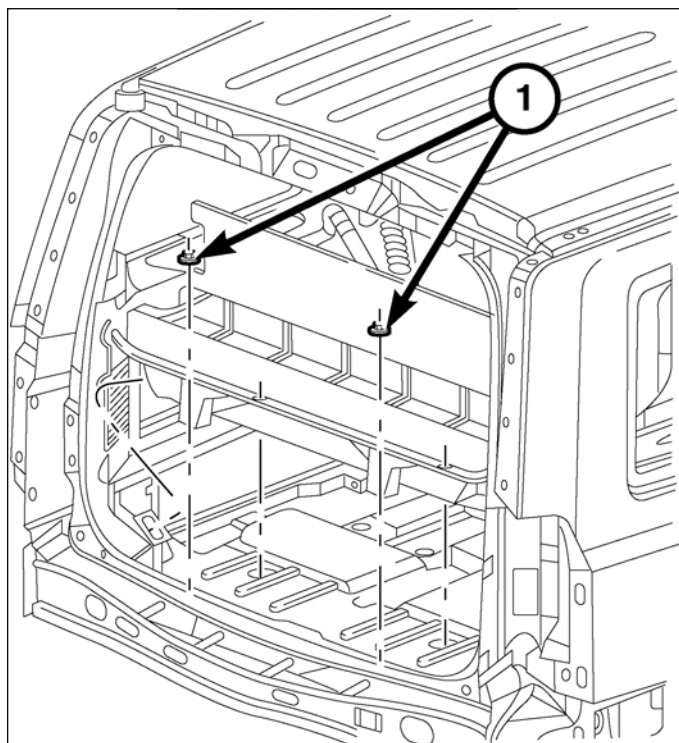

72. Fixer le bas de porte du hayon au bas de caisse à l'aide des pattes de maintien (1).

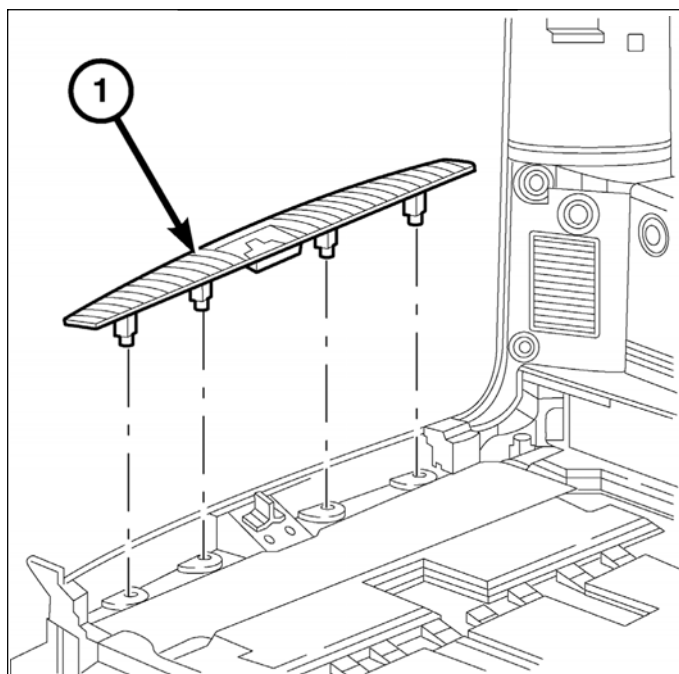

73. Installer la moulure du pavillon arrière (1) et installer complètement les agrafes.
74. Centrer et installer le logo JEEP sur la barre de signalisation (Commander uniquement).
75. Brancher le câble négatif de la batterie.

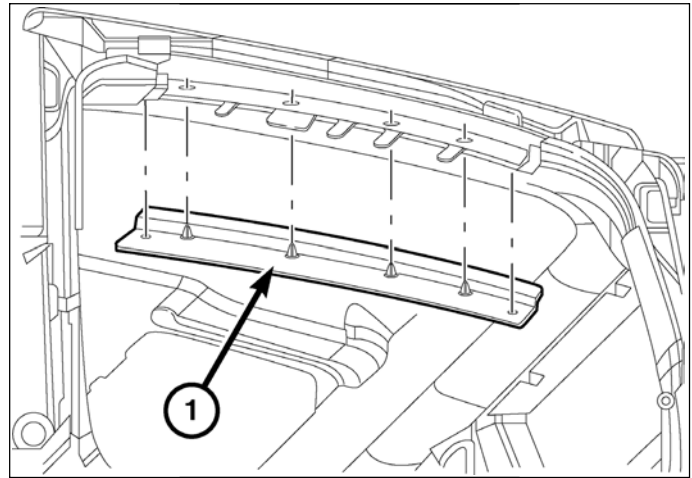

### CONFIGURATION DE LA CAMÉRA D'AIDE AU RECUL PARKVIEW

Pour activer les fonctionnalités du système, le NIV doit être mis à jour avec le code de l'accessoire installé. Sur le site Web DealerCONNECT et à l'aide de l'outil de diagnostic StarSCAN, procéder comme suit :

1. Se connecter au site Web <https://dealerconnect.chrysler.com>
2. Sur la page « Vehicle Option » sous la catégorie « Global Claims System » de l'onglet « Service », saisir le NIV et ajouter le code **XAC (caméra d'aide au recul ParkView)** comme « Dealer Installed Option ».
3. Vérifier que le nouveau code a été ajouté au NIV.

À l'aide de l'outil de diagnostic StarSCAN connecté à Internet (via le port Ethernet ou la connexion sans fil) et du véhicule, procéder comme suit :

4. À l'aide de StarScan, sélectionner **VEHICLE PREPARATION**, puis **RESTORE VEHICLE CONFIGURATION**.
5. Suivre les instructions fournies par StarSCAN pour terminer la configuration de la caméra d'aide au recul ParkView.
6. Lorsque la **configuration de la caméra d'aide au recul ParkView** est terminée, vérifier que le véhicule a été mis à jour à l'aide de la **procédure de validation**.

### PROCÉDURE DE VALIDATION

À partir de la page « Initial Start Up » de l'outil StarSCAN, procéder comme suit :

1. À l'aide de StarSCAN, suivre le menu pour accéder à **ECU VIEW**, sélectionner **TIPMCGW CENTRAL GATEWAY**, **MORE OPTIONS**, **ECU DETAILS** et **CONFIG INFO**
2. Vérifier que l'option **REAR CAMERA PRESET- - -SET** est présente.



# TELECAMERA VISTA POSTERIORE

## JEEP COMMANDER/GRAND CHEROKEE

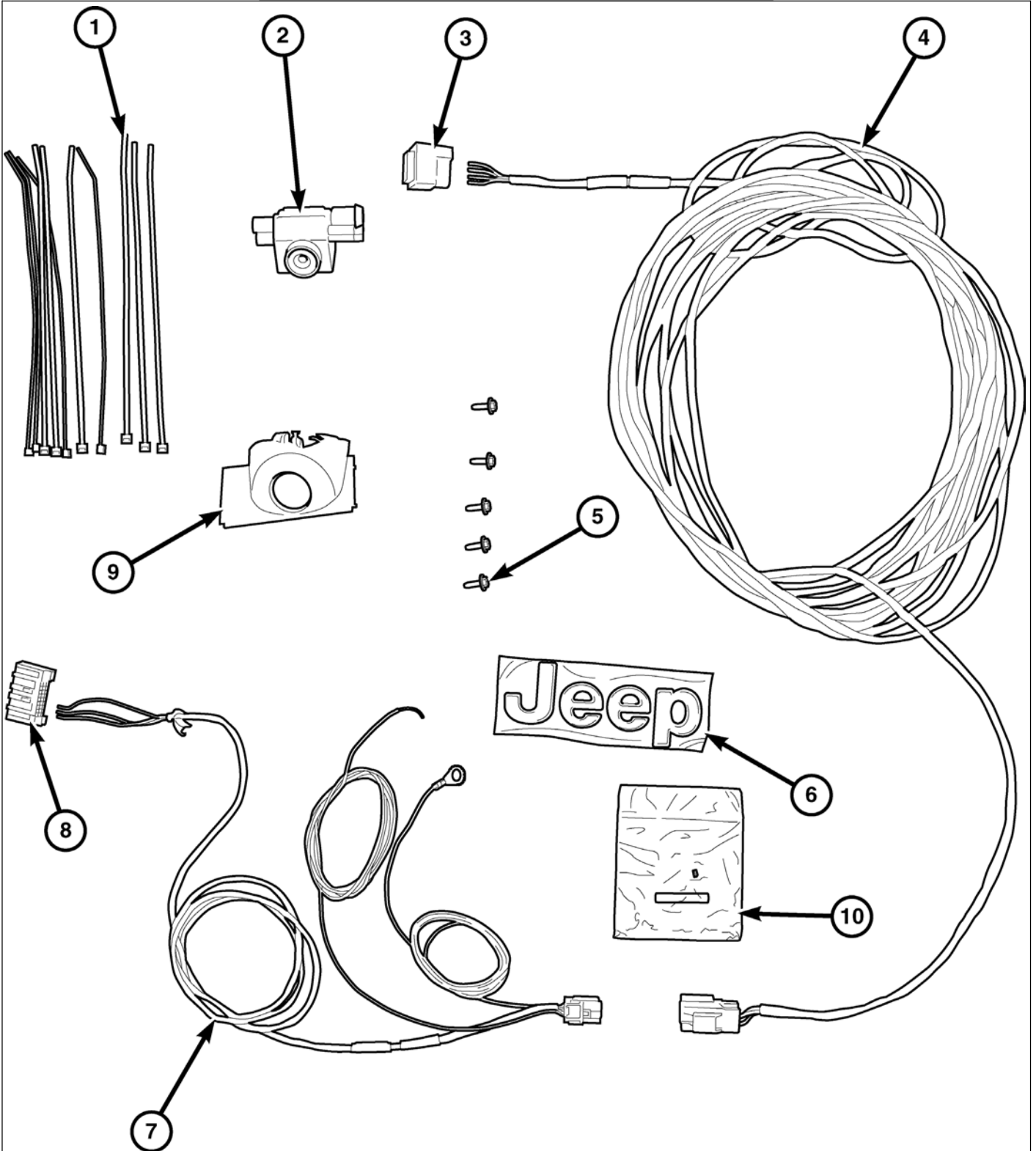

<b>Richiamo</b>	<b>Descrizione</b>	<b>Parti</b>	<b>Quantità</b>
1	Fascetta-Nylon 6.9"	Fornito in kit	12
2	Telecamera, vista posteriore	Fornito in kit	1
3	Connettore del cablaggio di prolunga della telecamera	Supplied in kit	1
4	Cablaggio di prolunga della telecamera	Supplied in kit	1
5	Vite a testa esagonale, M4.2 X.70	Fornito in kit	4 - (WK) 5- (XK)
6	Targhetta "JEEP,, sulla barra luci	Fornito in kit	N/A - (WK) 1 - (XK)
7	Cablaggio T	Fornito in kit	1
8	Connettore del cablaggio T	Fornito in kit	1
9	Supporto telecamera	Fornito in kit	1
10	Kit di giunzione fili	Fornito in kit	1
	Istruzioni di download I-Sheet	Fornito in kit	1
	Barra luci	Venduto separatamente, dipendente dal colore/finitura	1

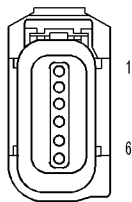
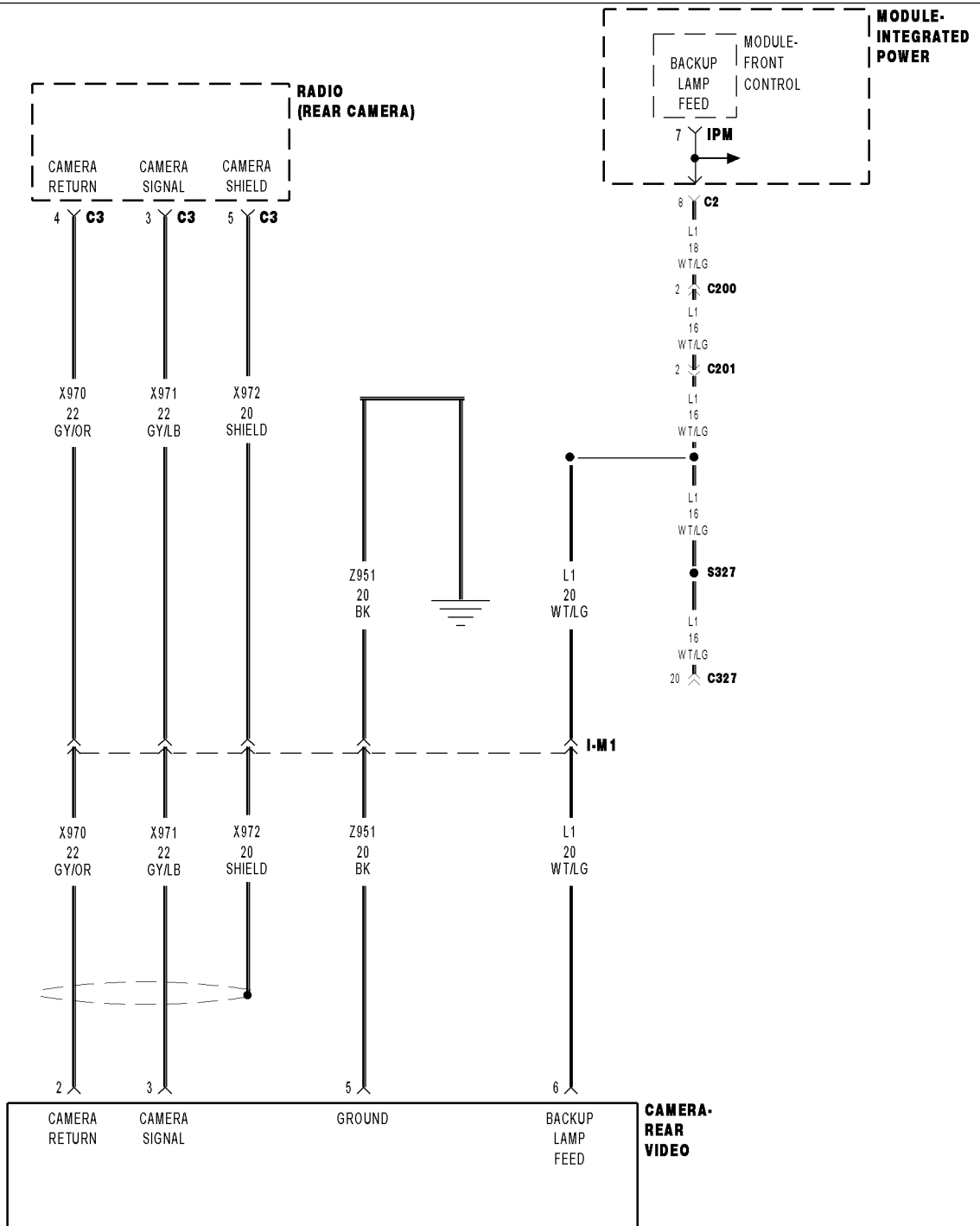

**CAMERA-REAR VIDEO**

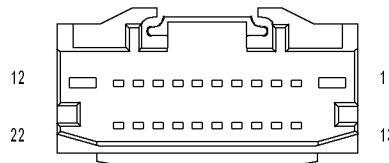

**RADIO C3 (DVD/REAR CAMERA)**

6c100001

## PASSI PROCEDURA

È mostrato il modello Commander, il modello Grand Cherokee è simile.

**NORME DI PRUDENZA:** Leggere completamente tutte le istruzioni prima di iniziare.

1. Scollegare e isolare il cavo negativo della batteria.
2. Rimuovere le viti dal pannello di rifinitura del portellone.
3. Utilizzando l'attrezzo di rimozione finitura C-4755, o equivalente, sollevare con attenzione il pannello di rifinitura a partire dalla parte interna del portellone per rilasciare i fermi di plastica a pressione che fissano il pannello al portellone
  - a. Scollegare la luce del pannello di rifinitura del portellone (1).
  - b. Rimuovere il pannello di rifinitura del portellone dal veicolo.
4. Smontare la guarnizione del portellone, se presente.
5. Scollegare il cavo attuatore dalla maniglia della serratura.
6. Scollegare il connettore elettrico della maniglia della serratura sulla parte interna del portellone.
7. Passando attraverso il foro nella parte interna del pannello del portellone da entrambi i lati della serratura, smontare i due dadi che fissano la maniglia al portellone.
8. Attraverso il foro interno del portellone posteriore, raggiungere e premere i fermi per rimuovere la leva della serratura (1).
9. Ricollegare il connettore della telecamera sul nuovo gruppo maniglia.

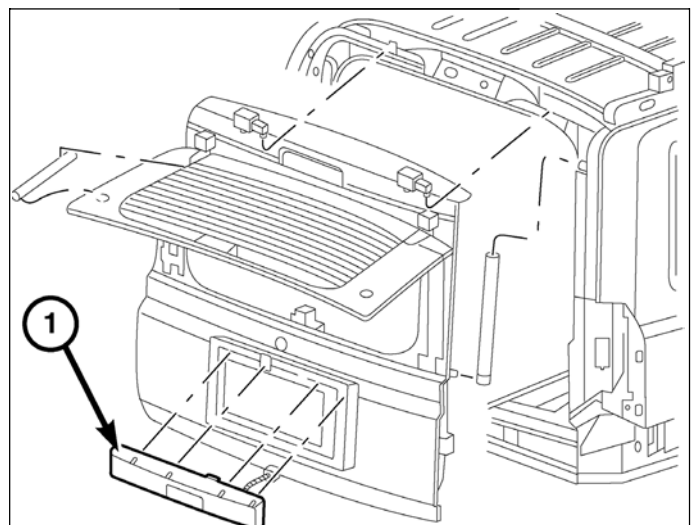
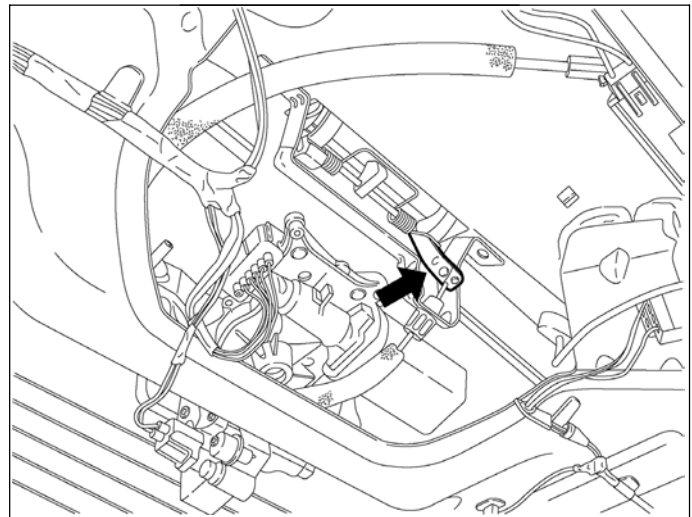
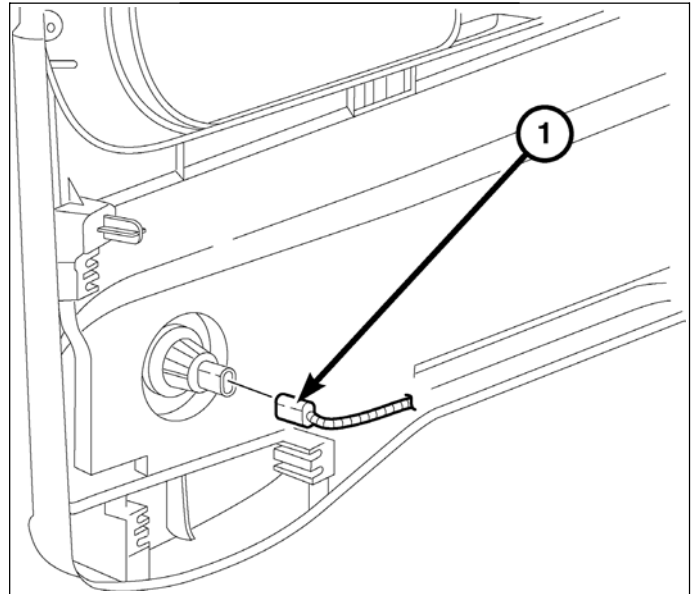

10. Installare la telecamera (1) sul suo supporto (2).  
 11. Installare il gruppo telecamera sulla maniglia del portellone.

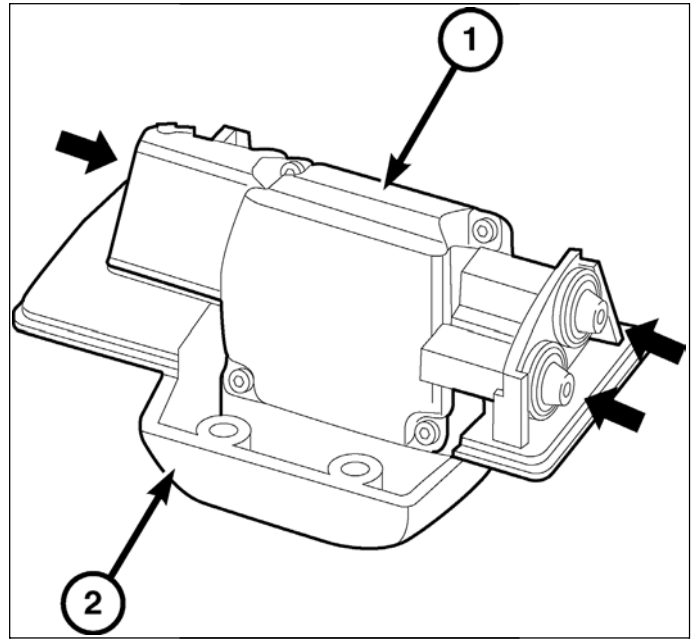

12. Utilizzando l'attrezzo di rimozione finitura C-4755, o equivalente, sganciare i dispositivi di ancoraggio che fissano la testata della modanatura di rifinitura (1) nell'apertura del portellone e smontare.

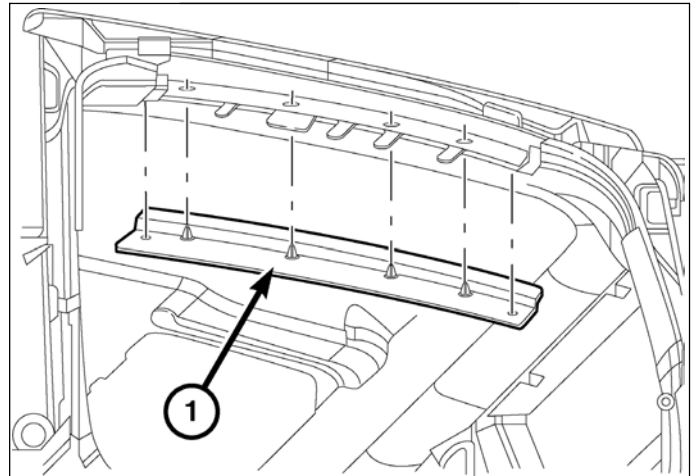

13. Riporre a parte i connettori elettrici.

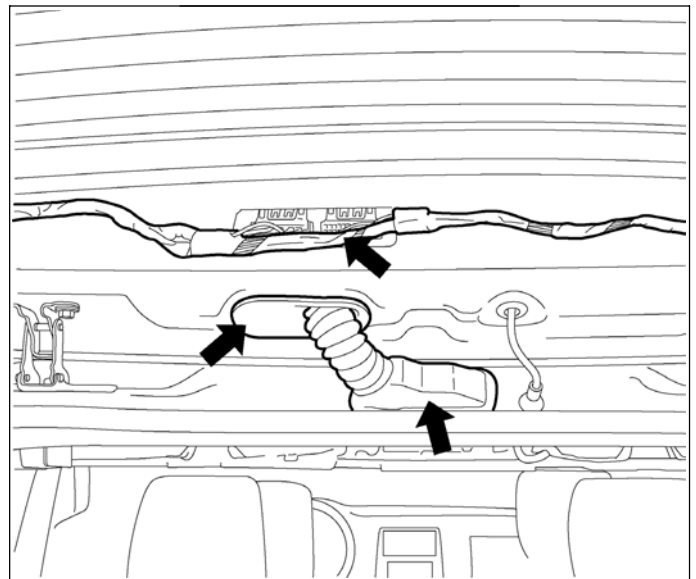

14. Far passare il cablaggio di prolunga della telecamera (1) attraverso gli alloggiamenti previsti sul portellone e sulla carrozzeria

**NORME DI PRUDENZA:** Nel tirare il cablaggio attraverso l'alloggiamento del connettore fare attenzione a non danneggiare i piedini del cablaggio di prolunga della telecamera.

15. Far passare il lato aperto del cablaggio di prolunga della telecamera lungo il cablaggio del portellone e fissare con la fascetta.

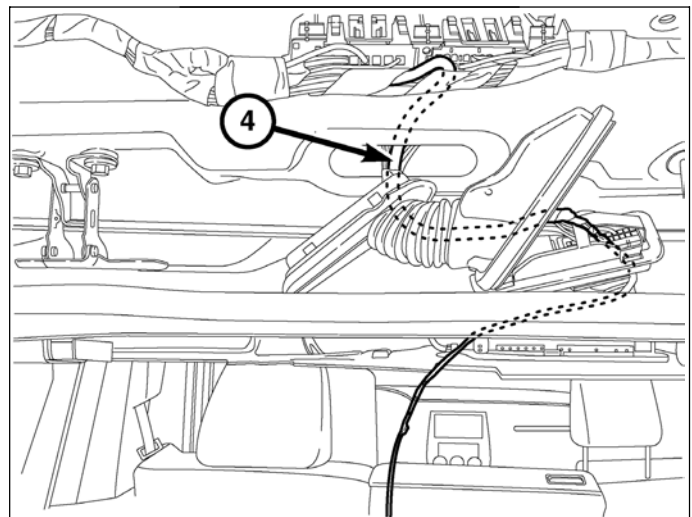

16. Far passare il cablaggio di prolunga della telecamera attraverso il foro per la maniglia della serratura.

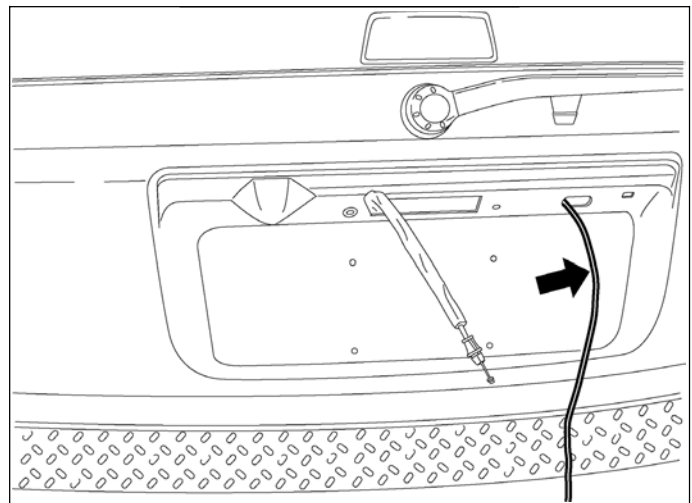

17. Far passare il cablaggio di prolunga della telecamera attraverso il passacavo della maniglia.

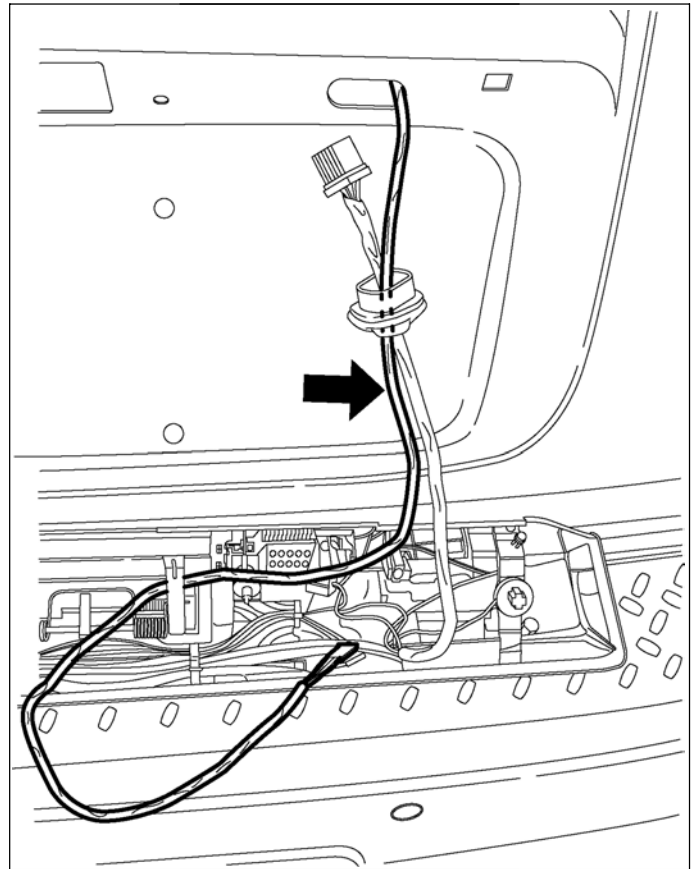

18. Installare il connettore elettrico con involucro rigido del cablaggio di prolunga della telecamera.  
19. Montare la maniglia del portellone.

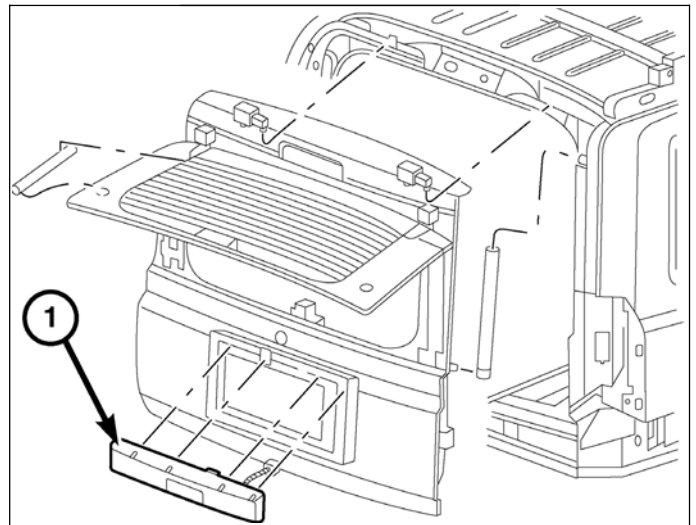

**NOTE:** Posizionare la maniglia della serratura sulla parte esterna del portellone e sistemare il passacavo in gomma.

20. Lavorando attraverso il foro nella parte interna del pannello del portellone, installare il supporto del cavetto di sbloccaggio del portellone ed installare i dadi.
21. Serrare i dadi a 6 Nm (55 lb./poll.).
22. Collegare il cavo della serratura alla maniglia.
23. Collegare il connettore elettrico della maniglia serratura all'interno del portellone.
24. Tagliare le fascette fermacavo.
25. Rimettere in posizione i connettori elettrici.

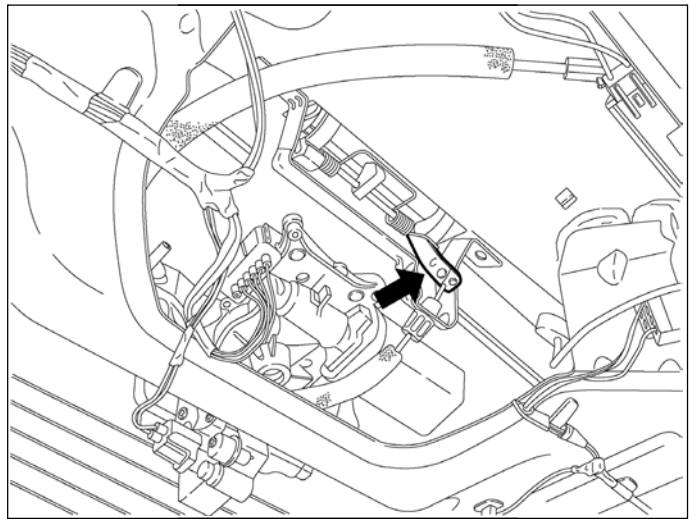

26. Montare la guarnizione se in dotazione.
27. Montare il pannello di rivestimento portellone.
28. Installare le viti del pannello di rifinitura del portellone.

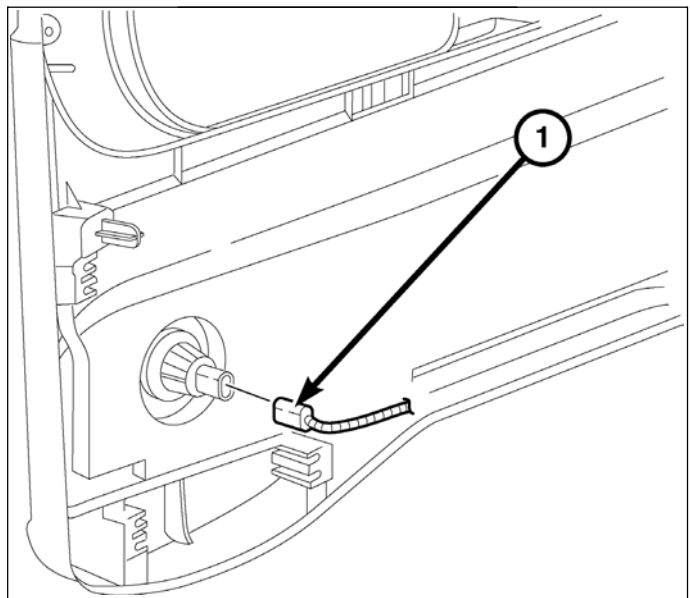

29. Utilizzando l'attrezzo di rimozione finitura C-4755, o equivalente, sganciare le linguette di blocco che fissano la placca del portellone al batticalcagno e smontare la placca (1).

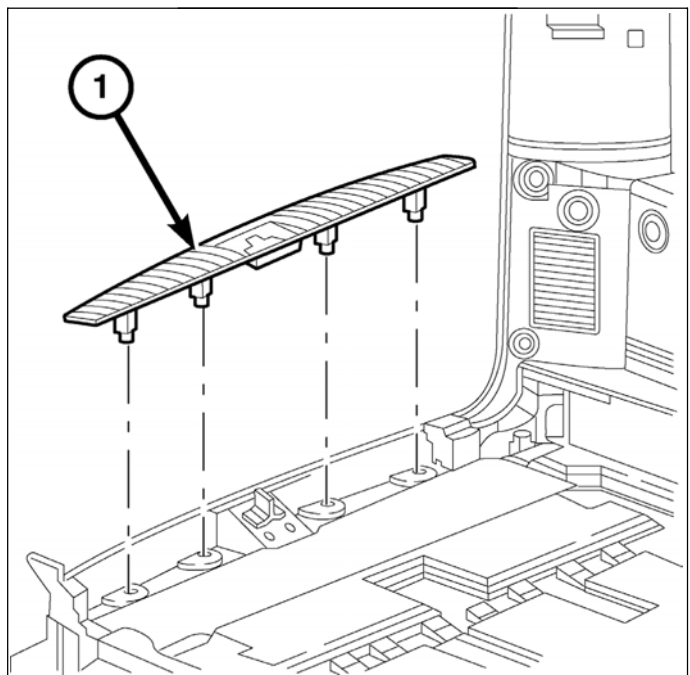

30. Rimuovere i due dadi (1) che fissano il piano di carico al pannello del pavimento.
31. Smontare il piano di carico

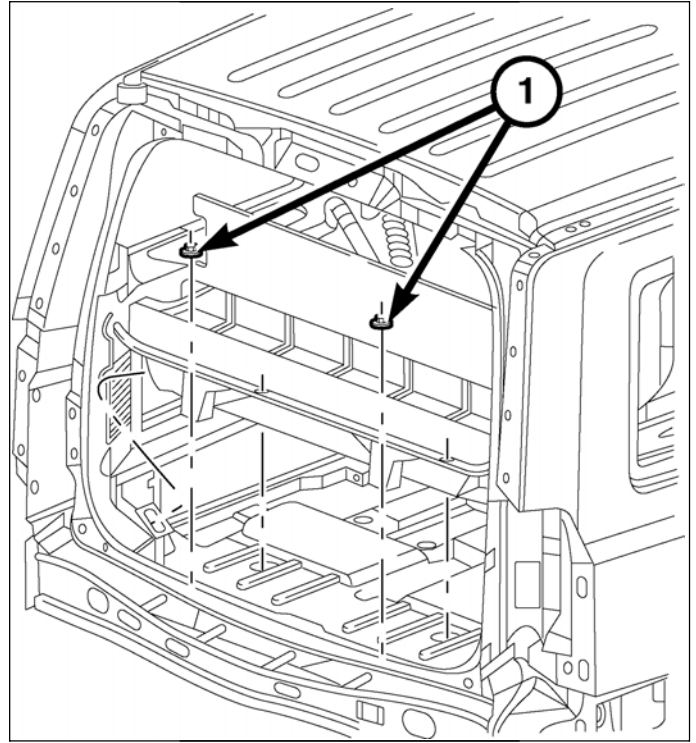

32. Mettere da una parte la guarnizione di tenuta del portellone.
33. Far passare il cablaggio di prolunga della telecamera sul montante D verso il basso e lungo la parte inferiore del pannello di rifinitura posteriore della fiancata, piegando il filo sotto i pannelli.
34. Rimettere a posto la guarnizione di tenuta del portellone.
35. Posizionare il sedile posteriore in avanti.

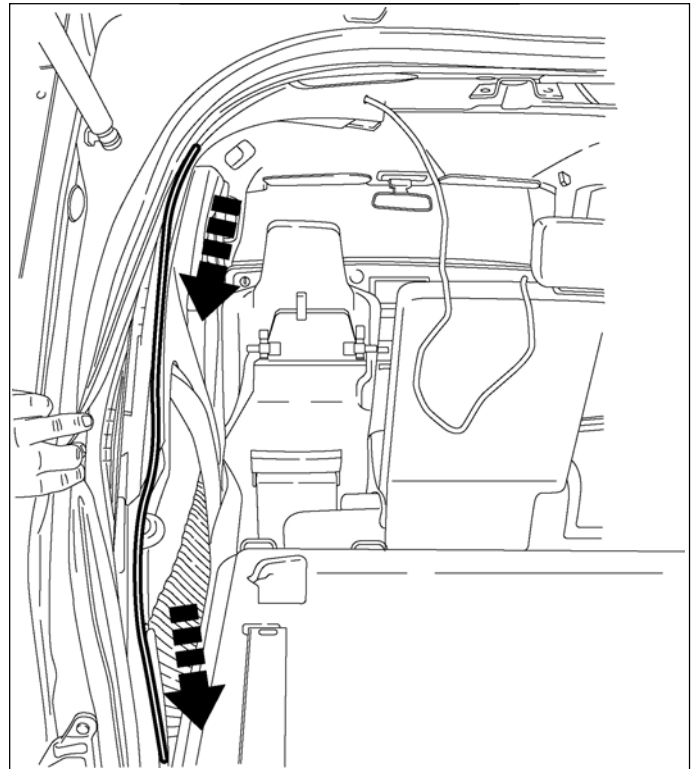

36. Rimuovere il batticalcagno della portiera posteriore lato conducente.
37. Rimuovere il batticalcagno della portiera anteriore lato conducente.

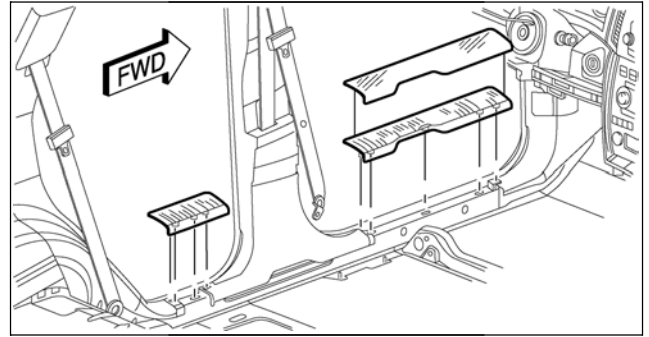

38. Utilizzando un attrezzo di rifinitura C-4755, o equivalente, rimuovere il pannello di rifinitura dell'abitacolo (1).

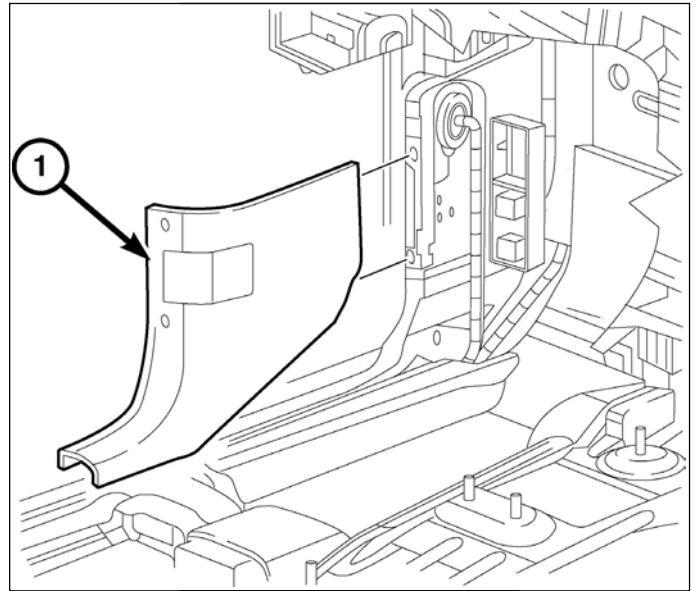

39. Mettere da una parte la modanatura del montante C lato conducente.



40. Far passare il cablaggio di prolunga della telecamera (1) sotto il margine inferiore della finitura dei montanti C e B fermandosi in corrispondenza del batticalcagno.

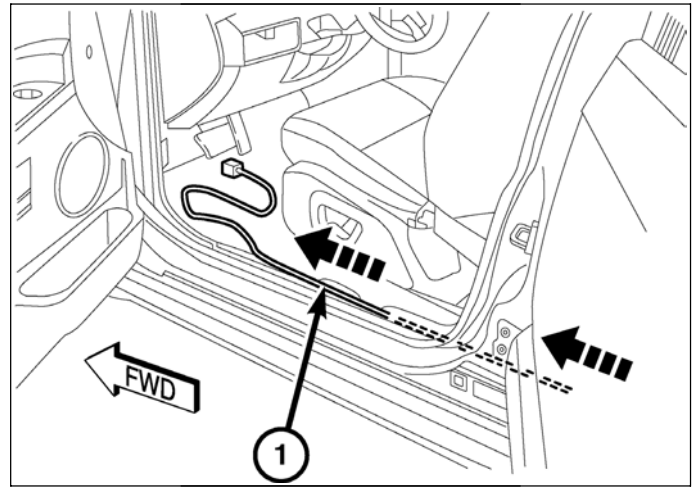

41. Ricollegare il cavo negativo della batteria.
42. Individuare il filo WT/LG nel cablaggio principale della scocca vicino al batticalcagno del conducente. Utilizzando un multimetro digitale, controllare che sia presente una tensione di 12V con il cambio in retromarcia e 0V in qualunque altra posizione.
43. Scollegare e isolare il cavo negativo della batteria.
44. Tagliare il filo WT/LG sul cablaggio T alla lunghezza giusta (a circa 30 cm dal connettore).
45. Tagliare il cablaggio principale della scocca, con il filo WT/LG alla placca del batticalcagno.
46. Spellare il filo WT/LG sul cablaggio T e sul cablaggio principale della scocca.
- Montare il tubo termorestringente.
  - Montare il morsetto del filo.
47. Saldare il cablaggio T al filo/ai fili del cablaggio principale della scocca.
48. Utilizzando una fonte di calore adatta, riscaldare il tubo termorestringente fino a raggiungere la sua dimensione finale.

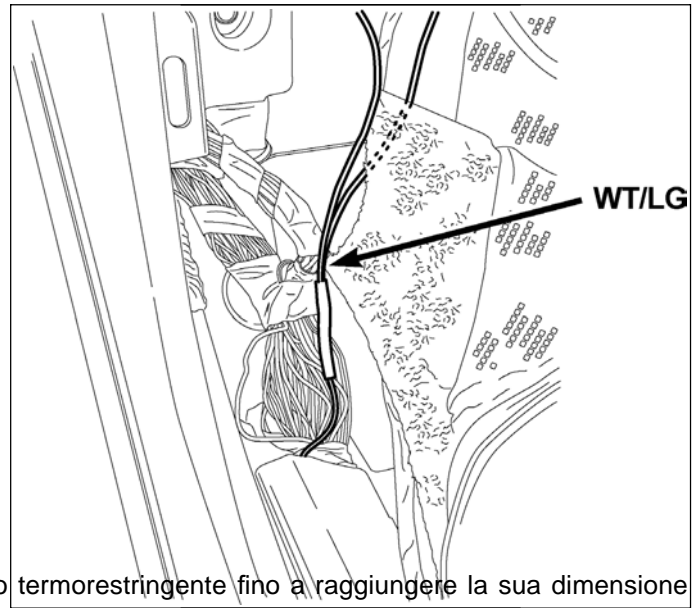

49. Aprire il portello di accesso del pannello fusibili.
50. Installare il filo di messa a terra dal cablaggio T alla vite di fissaggio del gruppo pannello fusibili inferiore destro.

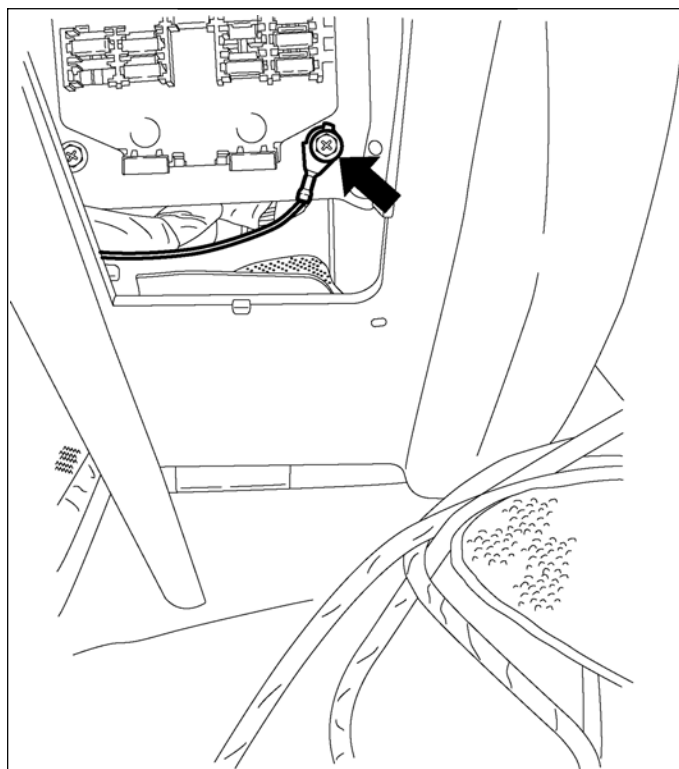

51. Utilizzando un attrezzo di rimozione finitura C-4755 o equivalente, rimuovere la cornice del cambio.

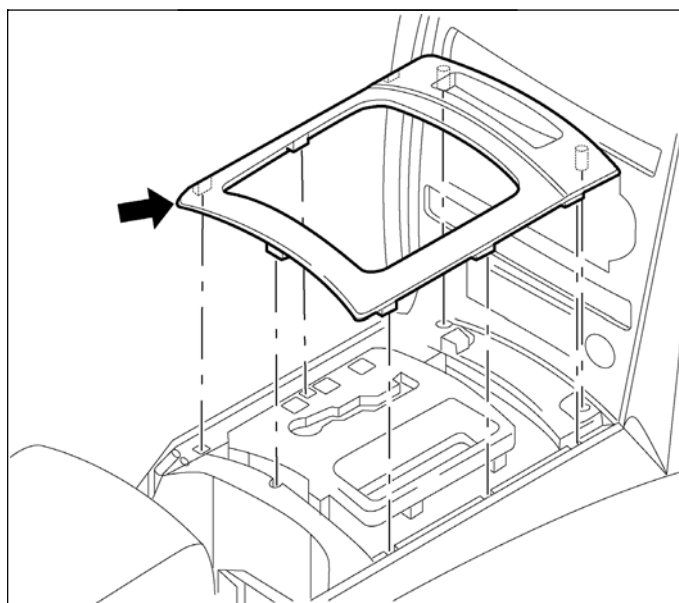

52. Rimuovere la vite della cornice della radio.
53. Rimuovere la cornice della radio.
54. Rimuovere i fermi della radio.

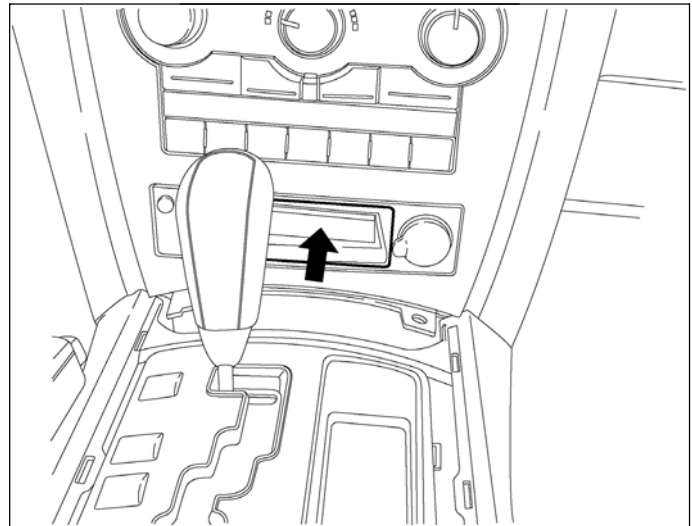

**ATTENZIONE:** Disattivare l'impianto airbag prima di procedere alla diagnosi o a interventi su volante, piantone sterzo o plancia portastrumenti. Scollegare e isolare il cavo negativo della batteria (massa) e attendere due minuti prima di eseguire interventi di diagnosi o riparazione per permettere al condensatore dell'impianto degli airbag di scaricarsi. L'inosservanza delle relative precauzioni può causare il gonfiaggio accidentale dell'airbag con il rischio di lesioni personali anche mortali.

**NORME DI PRUDENZA:** L'estrazione del cavo antenna dall'autoradio senza agire opportunamente sull'adattatore dell'antenna può comportare il danneggiamento del cavo o dell'autoradio.

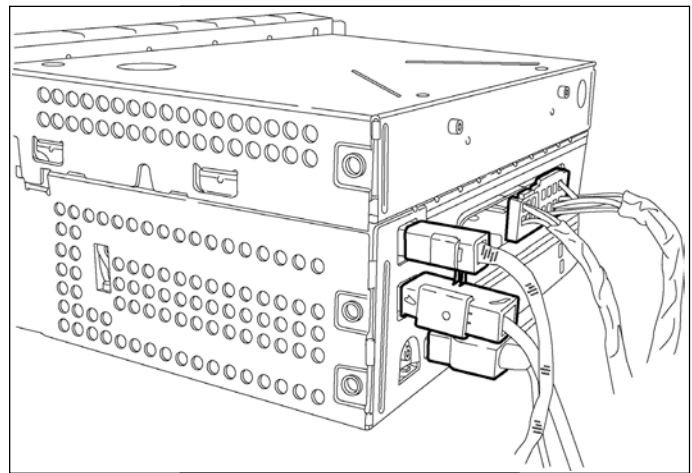

55. Scollegare i connettori del cablaggio elettrico, le antenne e rimuovere la radio.
56. Abbassare il pannello di rivestimento della protezione del ginocchio della parte di sinistra.
57. Far passare il cablaggio T lungo i sostegni dell'imbottitura del ginocchio e dietro l'apertura della radio e stringere la fascetta dei sostegni dell'imbottitura per i ginocchi.

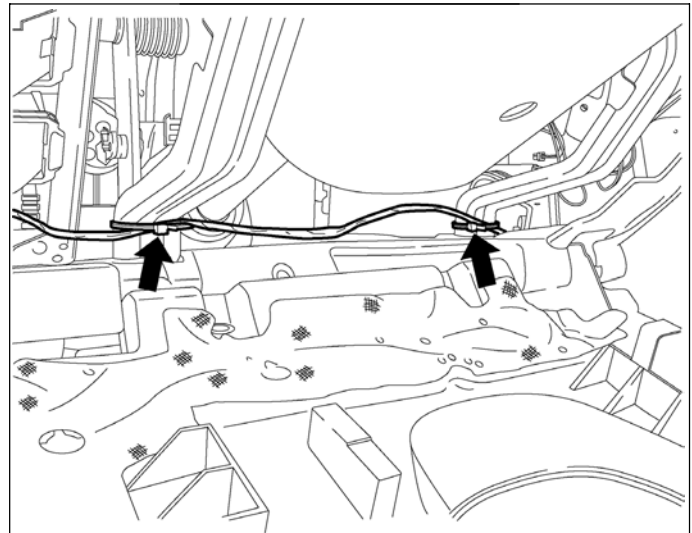

**NOTE:** Montare il cablaggio T sulla radio C3 se presente, altrimenti utilizzare il connettore C3 fornito nel kit.

58. Montare il connettore con involucro rigido del cablaggio elettrico T.

59. Collegare i connettori dell'antenna e del cablaggio elettrico alla radio.
60. Posizionare l'autoradio sulla plancia portastrumenti. Installare e stringere i fermi di montaggio.

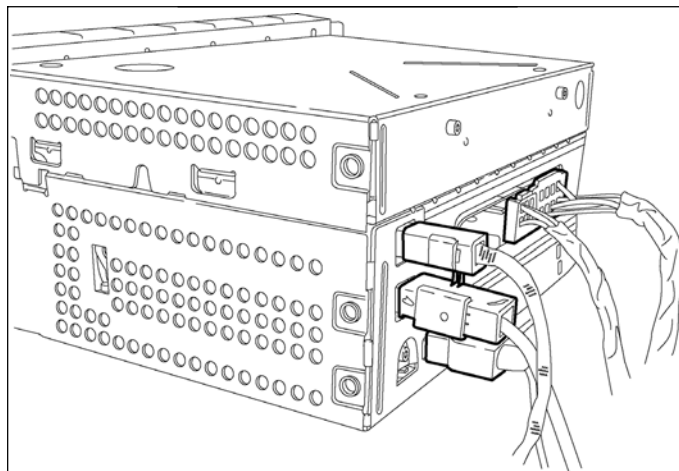

61. Montare la cornice centrale della plancia portastrumenti.
62. Montare la vite della cornice della radio.

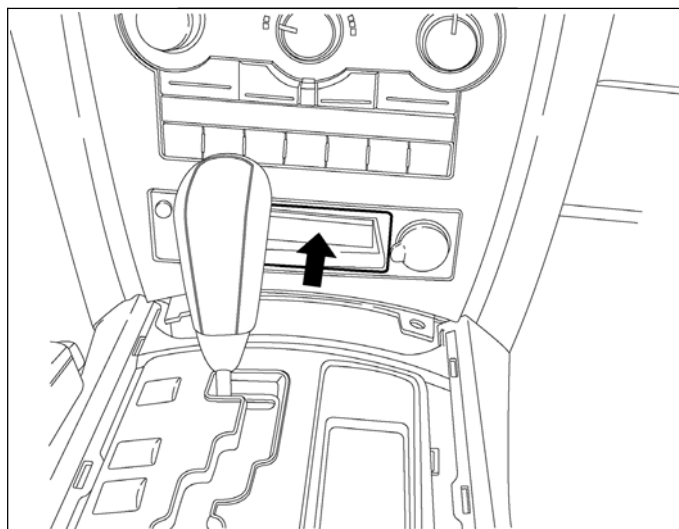

63. Montare la cornice del cambio.

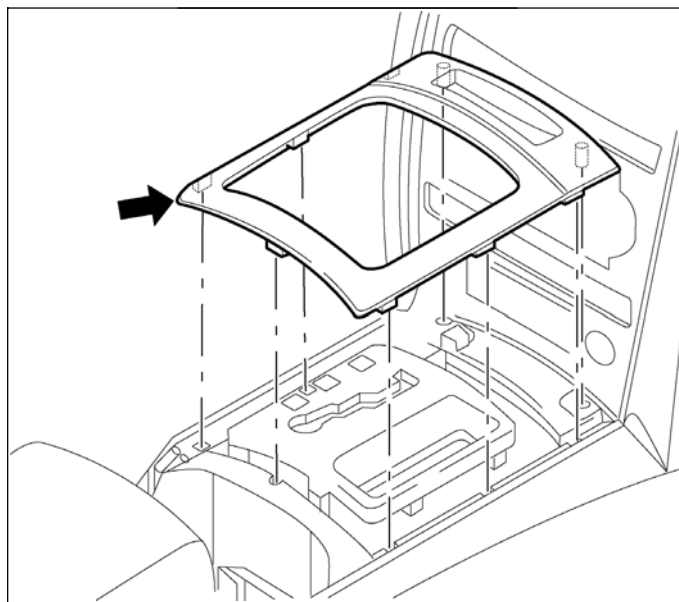

64. Collegare il cablaggio T ed il cablaggio di prolunga della telecamera.
65. Sollevare il pannello di rivestimento di protezione del ginocchio della parte di sinistra.

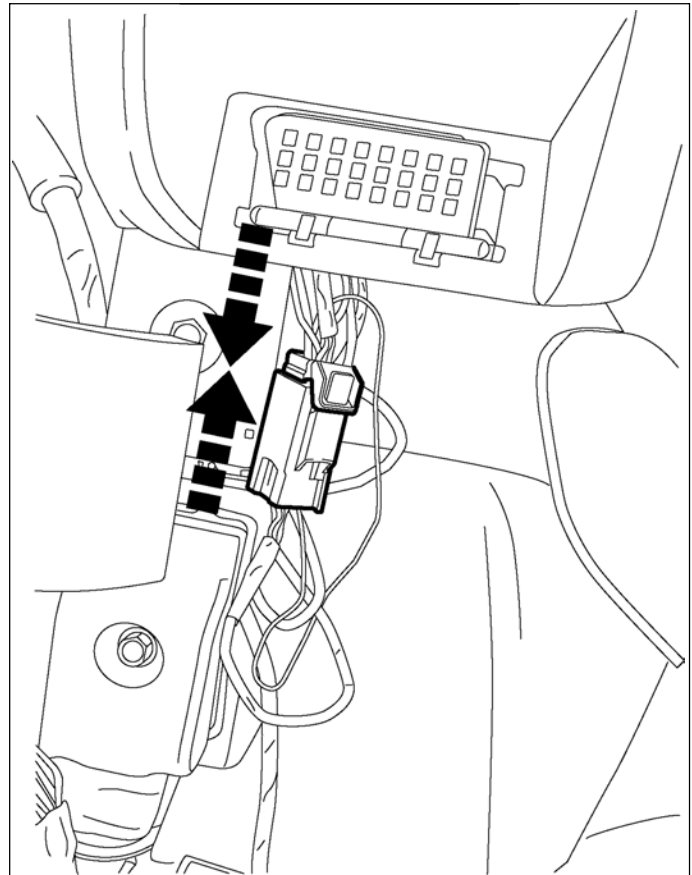

66. Installare il pannello di rifinitura del passaruota (1).

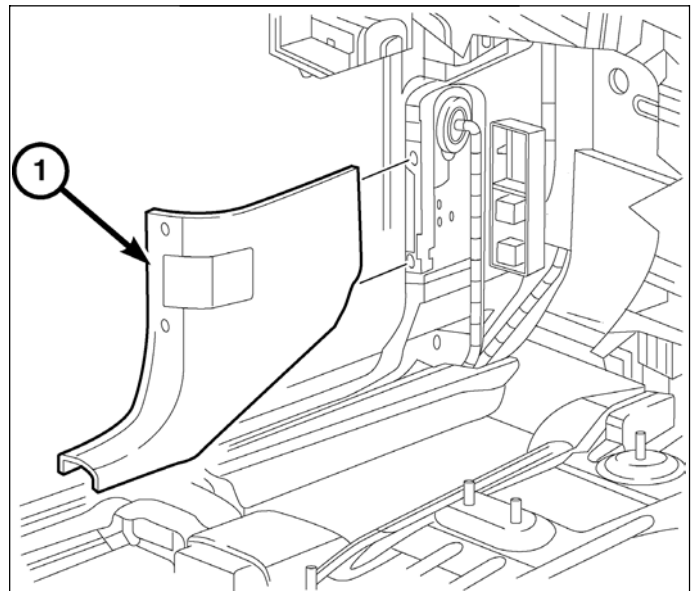

67. Installare il batticalcagno della portiera anteriore.
68. Installare il batticalcagno della portiera posteriore.

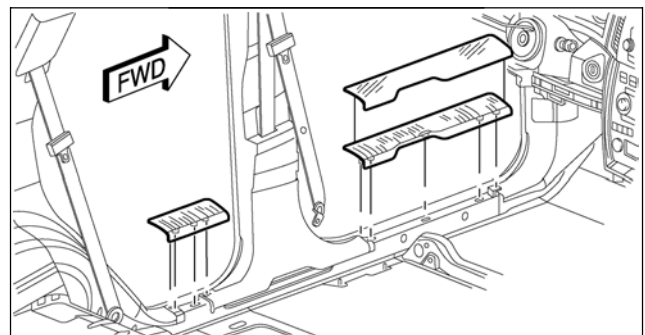

69. Riposizionare la modanatura di rivestimento del montante C.



70. Installare il piano di carico.

71. Installare i dadi del piano di carico (1).

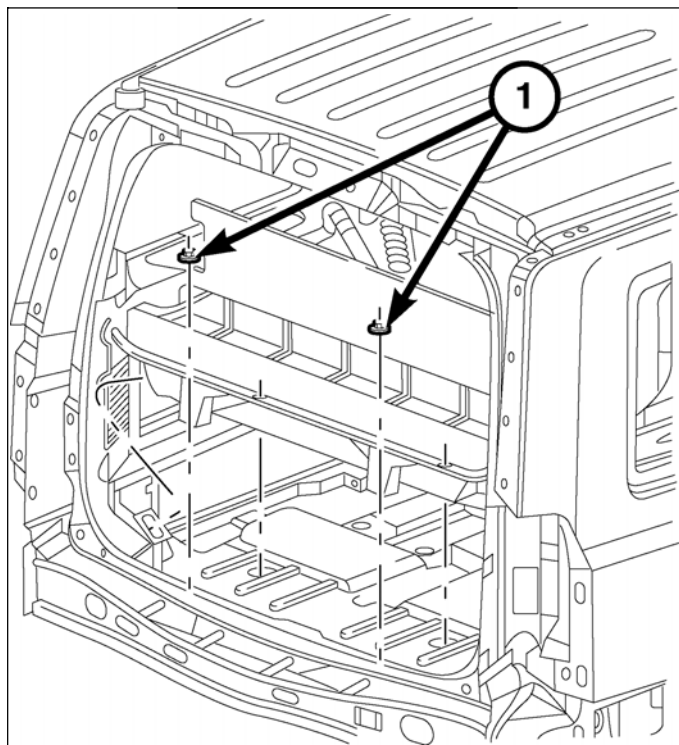

72. Posizionare il batticalcagno sulla soglia del portellone e agganciare le linguette di blocco che fissano la placca del batticalcagno (1) alla soglia del portellone.

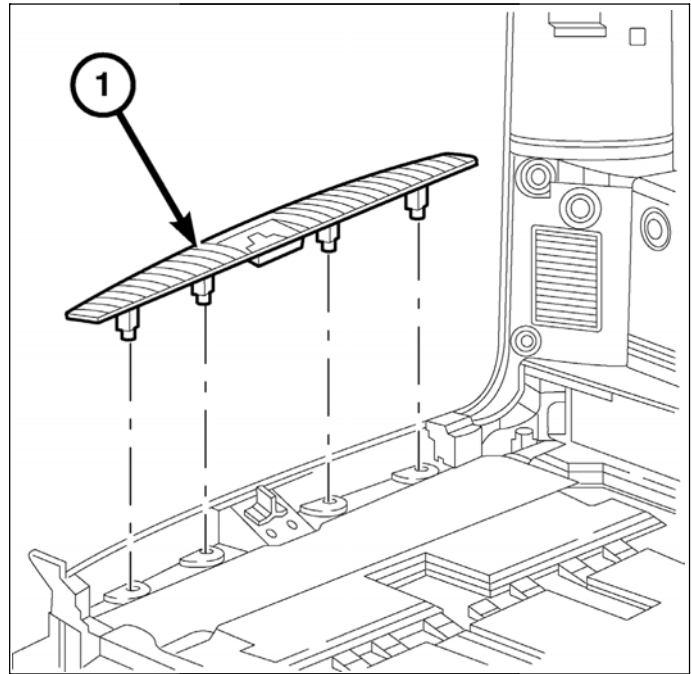

73. Posizionare la modanatura testata posteriore (1) ed installare i fermi.  
 74. Centrare e montare il marchio "JEEP" sulla barra luci, solo modello Commander.  
 75. Collegare il cavo negativo della batteria.

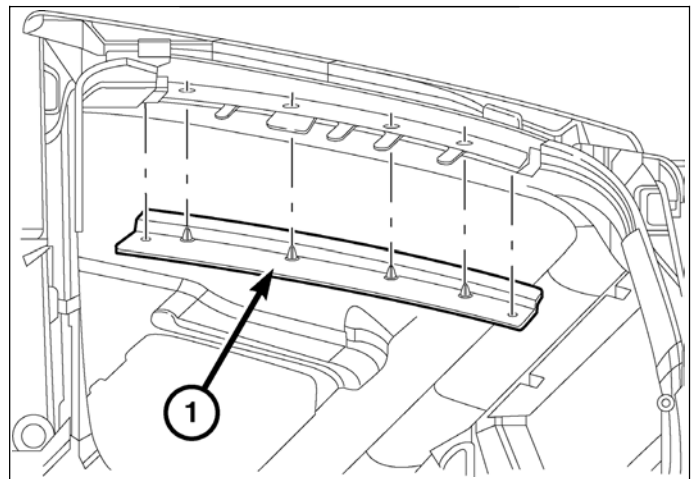

## CONFIGURAZIONE VEICOLO TELECAMERA PER RETROVISIONE IN PARCHEGGIO

Il VIN del veicolo deve essere aggiornato con il codice di vendita dell'accessorio aggiunto per permettere il funzionamento del sistema. Utilizzando il sito Web di DealerCONNECT e lo strumento diagnostico StarSCAN, completare la procedura sotto descritta:

1. Aprire la sessione a <https://dealerconnect.chrysler.com>
2. Nella schermata "Vehicle Option" nella categoria "Global Claims System" alla scheda "Service", introdurre il VIN del veicolo di aggiungere il codice di vendita **XAC (telecamera per la retrovisione in parcheggio)** come "Dealer Installed Option".
3. Controllare che il nuovo codice di vendita sia stato aggiunto con successo al VIN.

Con lo strumento diagnostico StarSCAN connesso sia a Internet (attraverso la porta Ethernet o un collegamento senza fili) che al veicolo, seguire i punti sotto elencati:

4. Utilizzando lo StarScan selezionare il **VEHICLE PREPARATION** e quindi selezionare **RESTORE VEHICLE CONFIGURATION**.
5. Seguire le istruzioni passo passo sullo StarSCAN per completare la configurazione del veicolo per la telecamera per retrovisione in parcheggio.
6. Quando la **configurazione del veicolo della telecamera per la vista posteriore in parcheggio** è stata completata, andare a **Validation Process** per controllare che il veicolo sia stato aggiornato.

## PROCESSO DI CONVALIDA

Dalla schermata "Initial Start Up" sullo StarSCAN seguire i passi sottoindicati:

1. Utilizzando lo StarSCAN seguire il menu a **ECU VIEW**, selezionare **TIPMCGW CENTRAL GATEWAY, MORE OPTIONS, ECU DETAILS** e quindi **CONFIG INFO**
2. Controllare che **REAR CAMERA PRESET- - -SET** sia presente.



# RÜCKFAHRKAMERA

## JEEP COMMANDER/GRAND CHEROKEE

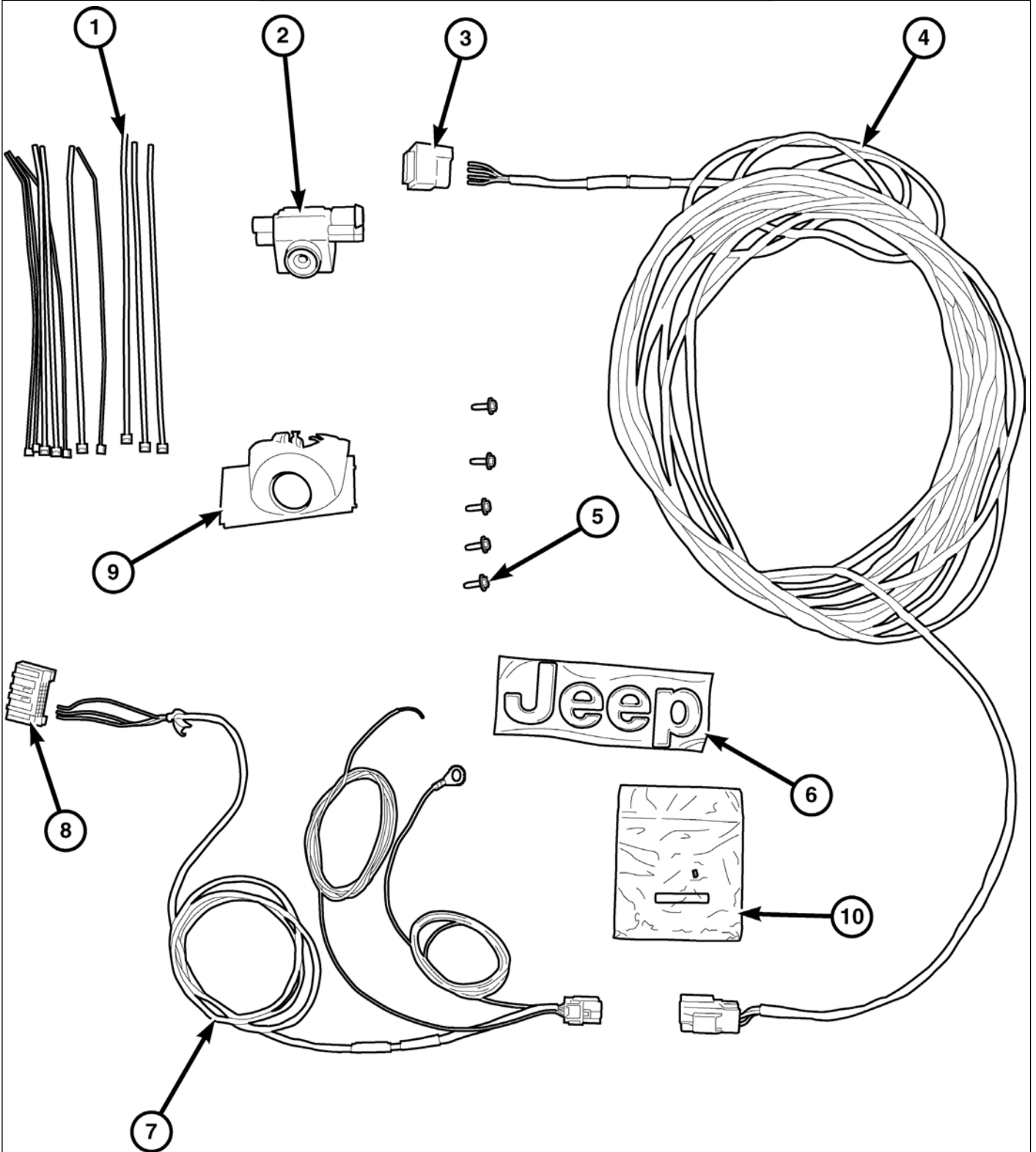

<b>Call Out</b>	<b>KÜHLMITTEL</b>	<b>Teile</b>	<b>Menge</b>
1	Kabelbinder-Nylon 6.9"	Im Set enthalten	12
2	Rückfahrkamera	Im Set enthalten	1
3	Steckverbindung Verlängerungskabelsatz Kamera	Supplied in kit	1
4	Verlängerungskabelsatz Kamera	Im Set enthalten	1
5	Schraube, Sechskant-, M4.2 X .70	Im Set enthalten	4 - (WK) 5- (XK)
6	Namenschild „JEEP“ am Leuchtbalken	Supplied in kit	N/A - (WK) 1 - (XK)
7	T-Kabelsatz	Supplied in kit	1
8	Steckverbindung T-Kabelsatz	Supplied in kit	1
9	Kamerahalterung	Im Set enthalten	1
10	Draht-Verbinderset	Supplied in kit	1
	Download-Anweisungen I-Sheet	Im Set enthalten	1
	Leuchtbalken	Einzelverkauf, je nach Farbe/Lack	1

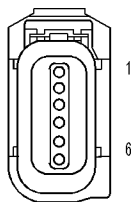
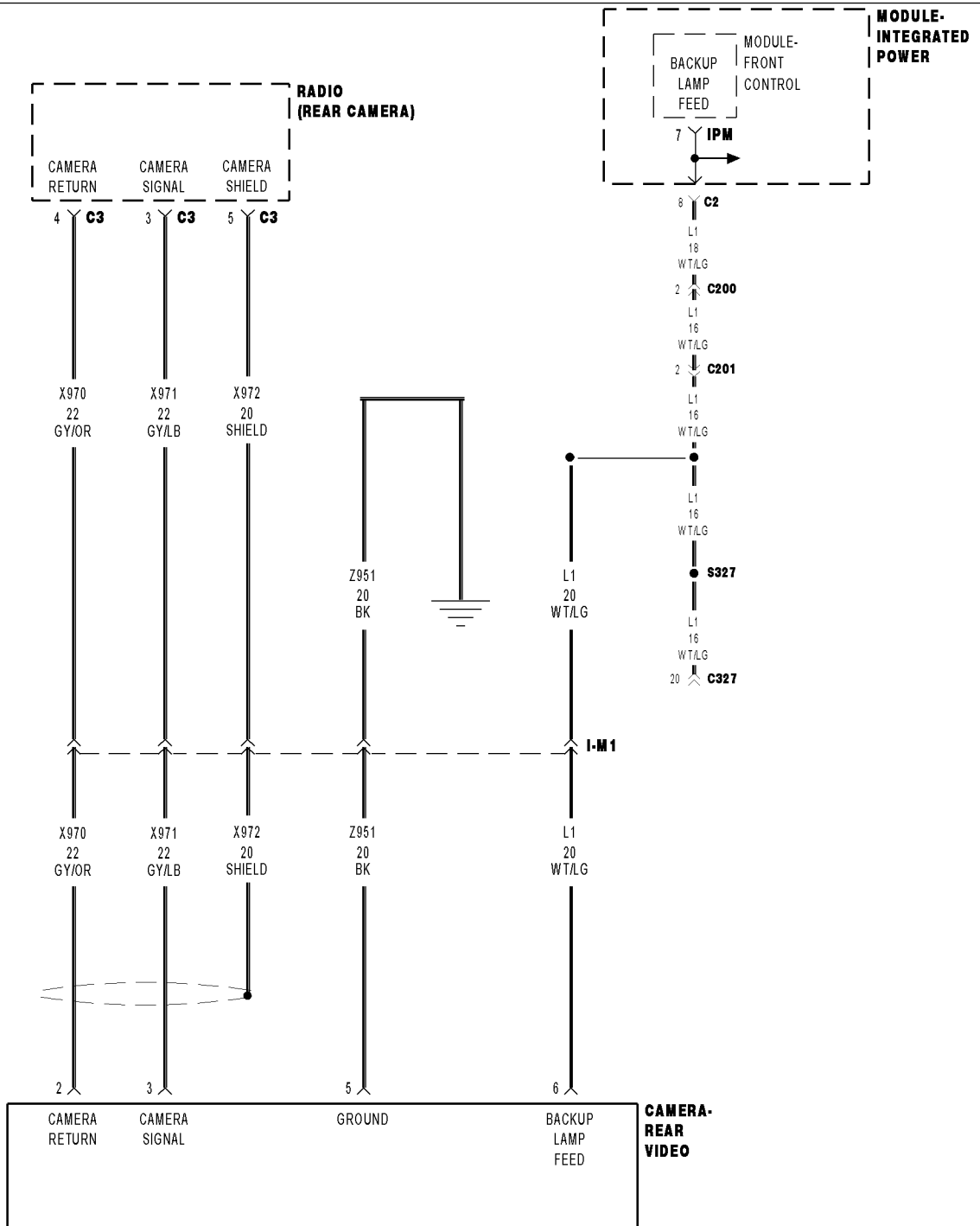

**CAMERA-REAR VIDEO**

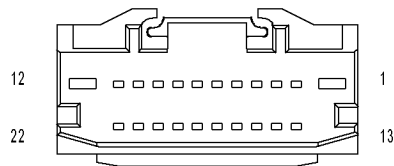

**RADIO C3 (DVD/REAR CAMERA)**

4c100001

## VORGEHENSWEISE

Bezieht sich auf Commander, für den Grand Cherokee ähnlich.

**VORSICHT:** Vor dem Beginn diese Anweisungen vollständig lesen.

1. Batterie-Minuskabel (-) abklemmen und elektrisch isolieren.
2. Die Schrauben der Heckklappenverkleidung entfernen.
3. Mit dem Verkleidungswerkzeug C-4755, oder etwas gleichwertigem, vorsichtig die Verkleidung von der Innenseite der Heckklappe abhebeln, so dass sich die Kunststoff-Druckstifthalter, die die Verkleidung an der Heckklappe befestigen, lösen.
  - a. Die Leuchte (1) der Heckklappenverkleidung ausstecken.
  - b. Die Heckklappenverkleidung aus dem Fahrzeug entfernen.
4. Den Wasserschild der Heckklappe entfernen, falls vorhanden.
5. Kabel des Betätigungsgeräts von Verriegelungsgriff abziehen.
6. Die elektrische Steckverbindung des Verriegelungsgriffes an der Innenseite der Heckklappe ausstecken.
7. Durch das Loch an der Innenseite der Heckklappenverkleidung auf jeder Seite des Riegels greifen, um die zwei Muttern zu entfernen, die den Griff an der Heckklappe befestigen.
8. Durch die Öffnung in der Innenseite der Heckklappe greifen, Clips zusammendrücken und den Verriegelungsgriff (1) entfernen.
9. Die Steckverbindung der Kamera an der neuen Griffbaugruppe zurückbinden.

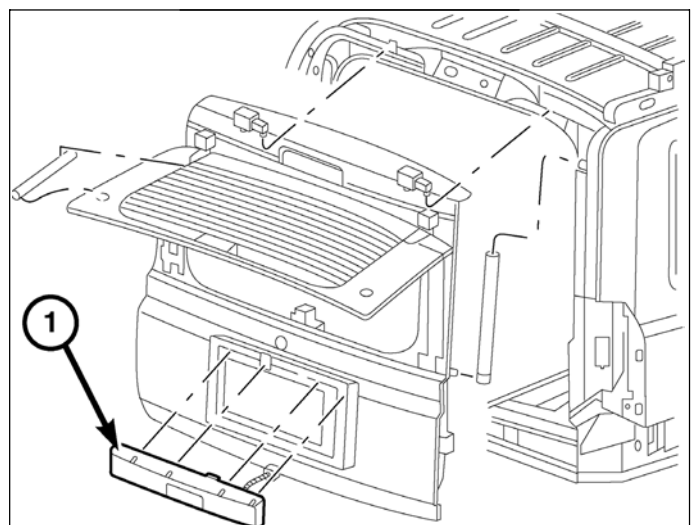
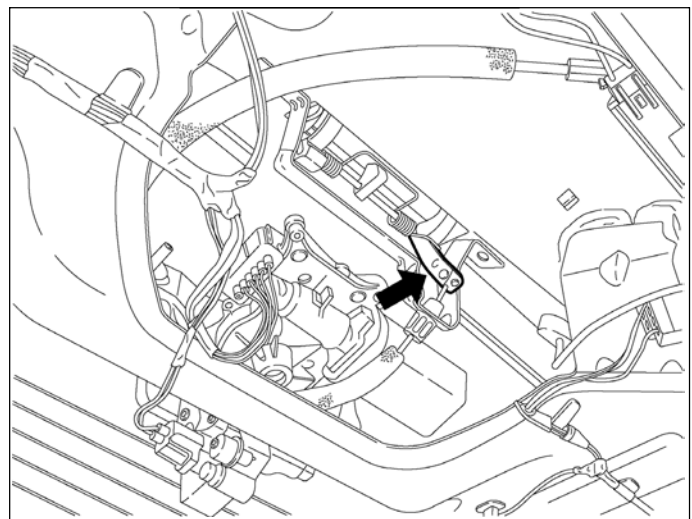
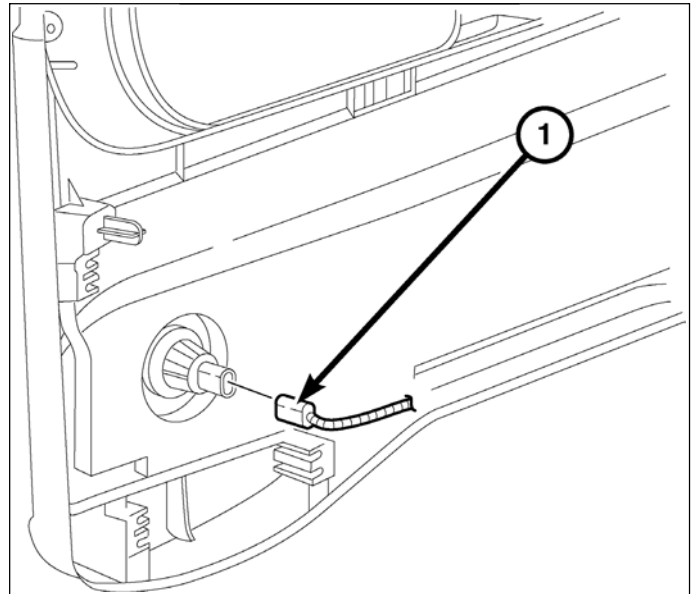

10. Die Kamera (1) in die Kamerahalterung (2) einsetzen.  
 11. Die Kamerabaugruppe in den Griff der Heckklappe einbauen.

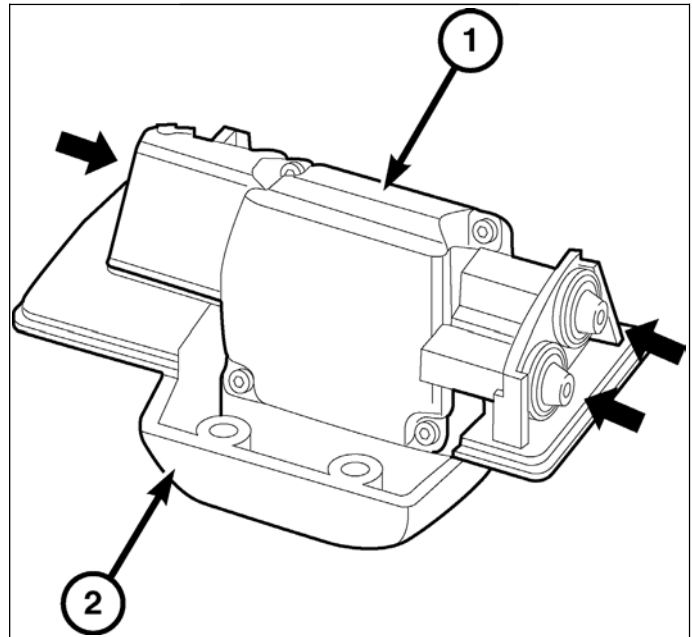

12. Mit dem Verkleidungswerkzeug C-4755, oder einem gleichwertigen Gerät, die Befestigungsclips lösen und entfernen, die die Zierleiste des Querholms (1) in der Öffnung der Heckklappe befestigen.

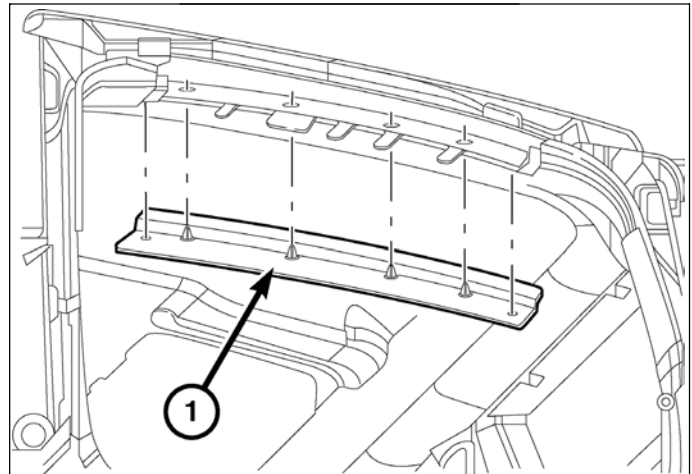

13. Die elektrische(n) Steckverbindung(en) zur Seite schieben.

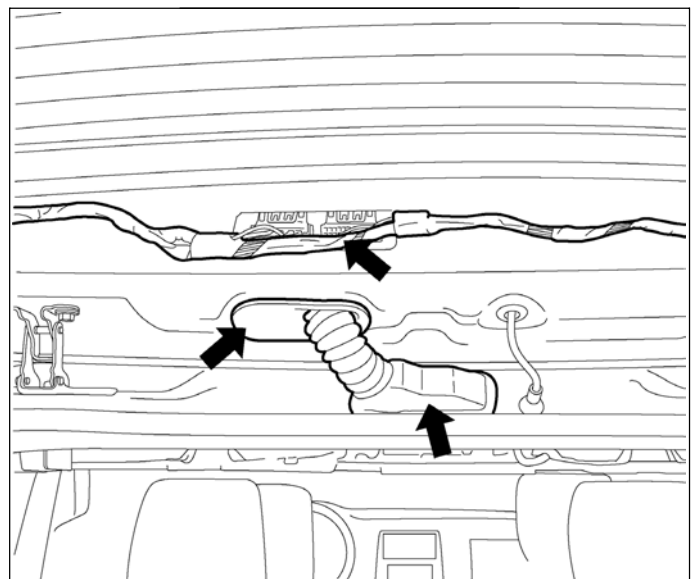

14. Den Verlängerungskabelsatz (1) der Kamera durch die Karosserie- und Heckklappenverbindergehäuse führen.

**VORSICHT: Beim Hindurchziehen des Kabelbaums durch das Gehäuse der Steckverbindung Vorsicht walten lassen, damit die Pins des Verlängerungskabelbaums der Kamera nicht beschädigt werden.**

15. Die offenen Anschlussseite des Verlängerungskabelbaums der Kamera entlang dem Heckklappenkabelbaum verlegen und mit Kabelbindern befestigen.

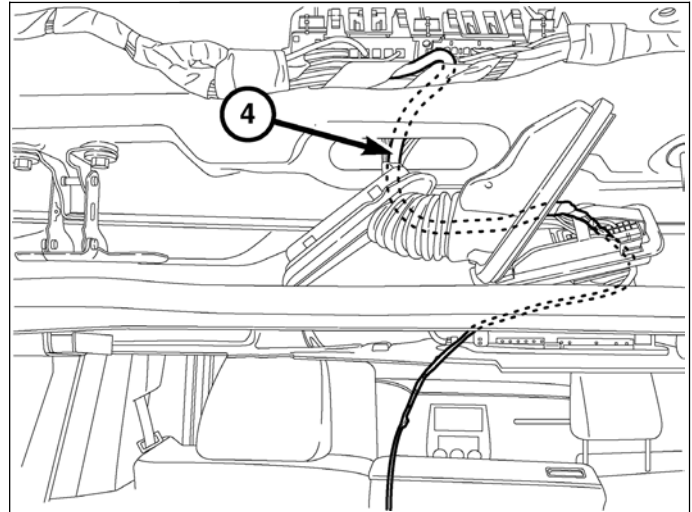

16. Den Verlängerungskabelbaum der Kamera durch das Loch für den Griff der Verriegelung führen.

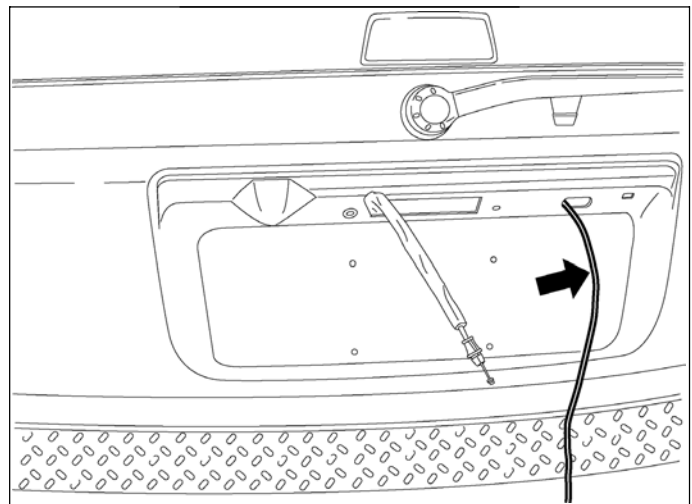

17. Den Verlängerungskabelbaum der Kamera durch die Tülle des Griffs führen.

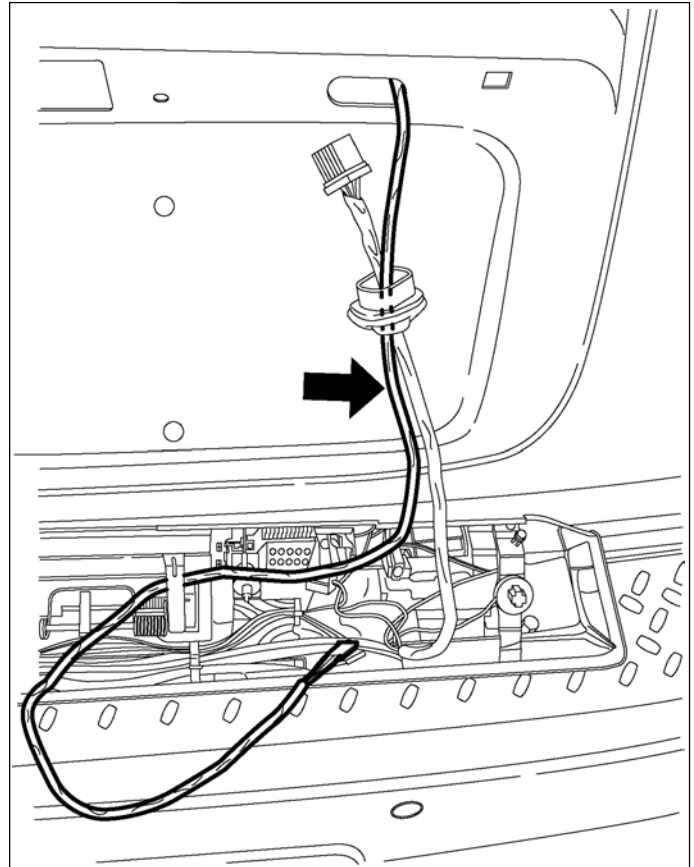

18. Die elektrische Steckverbindung des Verlängerungskabelbaums der Kamera einstecken.  
19. Den Heckklappengriff anbauen.

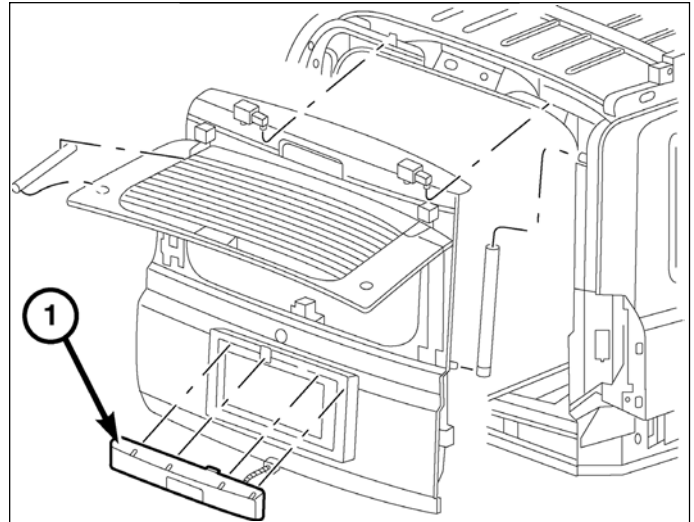

**HINWEIS:** Den Verriegelungsgriff an der Außenseite der Heckklappe in Einbaulage bringen und die Drahttülle in Position drücken.

20. Durch das Loch in der Innenseite der Heckklappenverkleidung hindurch die Halterung des Freigabeseilzugs der Heckklappe einbauen und die Muttern aufschrauben.
21. Schrauben mit einem Anzugsmoment von 6 Nm (55 in. lbs.) festziehen.
22. Verschlusskabel mit dem Griff verbinden
23. Steckverbinder am Verriegelungsgriff an der Innenseite der Heckklappe anschließen.
24. Kabelbinder aufschneiden.
25. Die elektrische(n) Steckverbindung(en) wieder in die richtige Lage bringen.

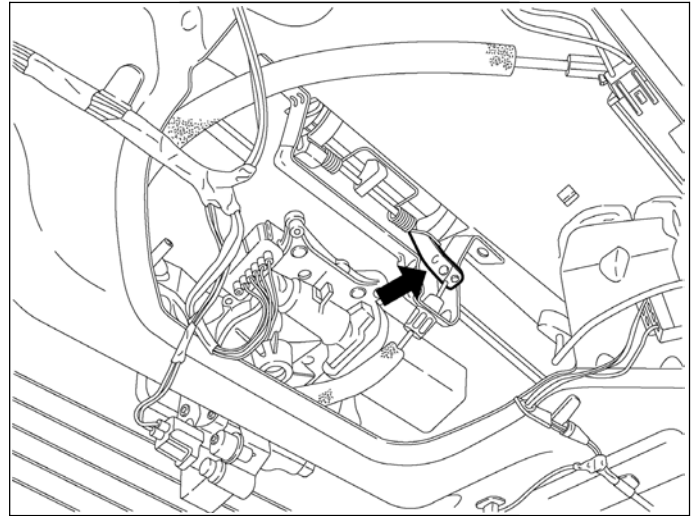

26. Den Wasserschild, falls vorhanden, einbauen.
27. Heckklappenverkleidung anbauen.
28. Die Schrauben der Heckklappenverkleidung einbauen.

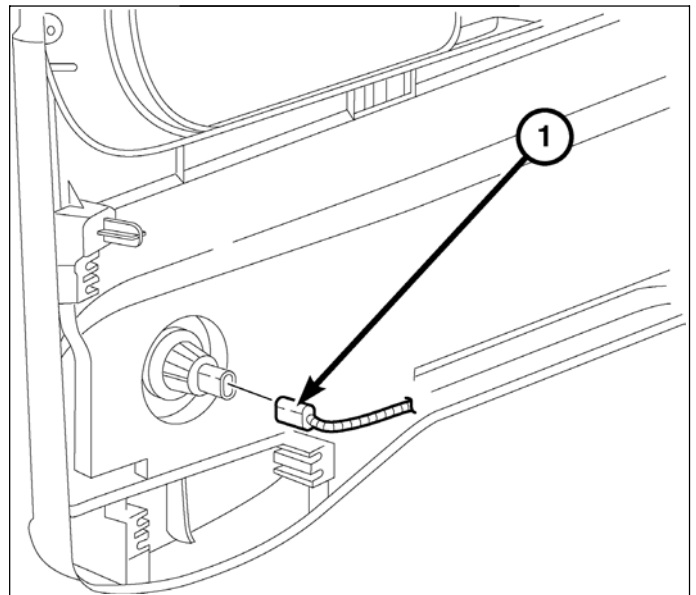

29. Mit dem Verkleidungswerkzeug C-4755, oder etwas gleichwertigem, die Haltelaschen lösen, die den Stoßschutz der Heckklappe am Heckklappen-Türschweller befestigt und den Stoßschutz (1) ausbauen.

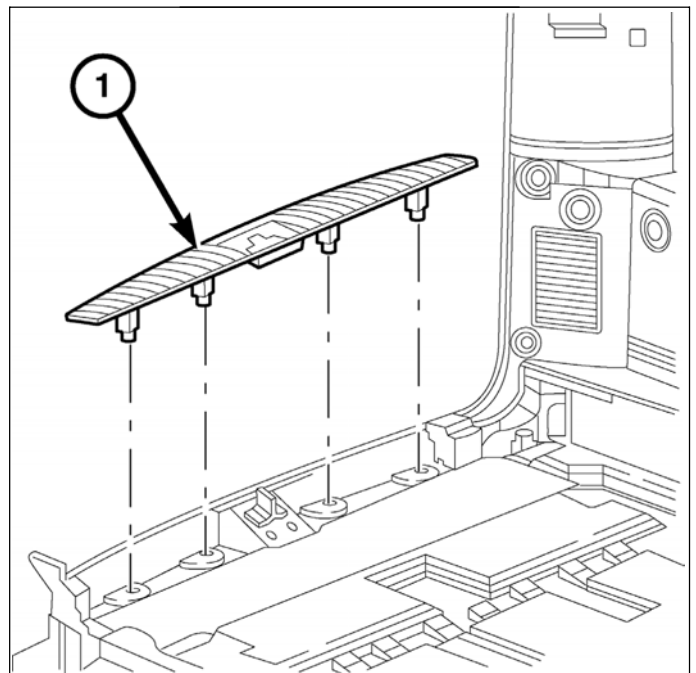

30. Die beiden Muttern (1) entfernen, die die Ladefläche am Bodenblech befestigen.
31. Die Ladefläche ausbauen.

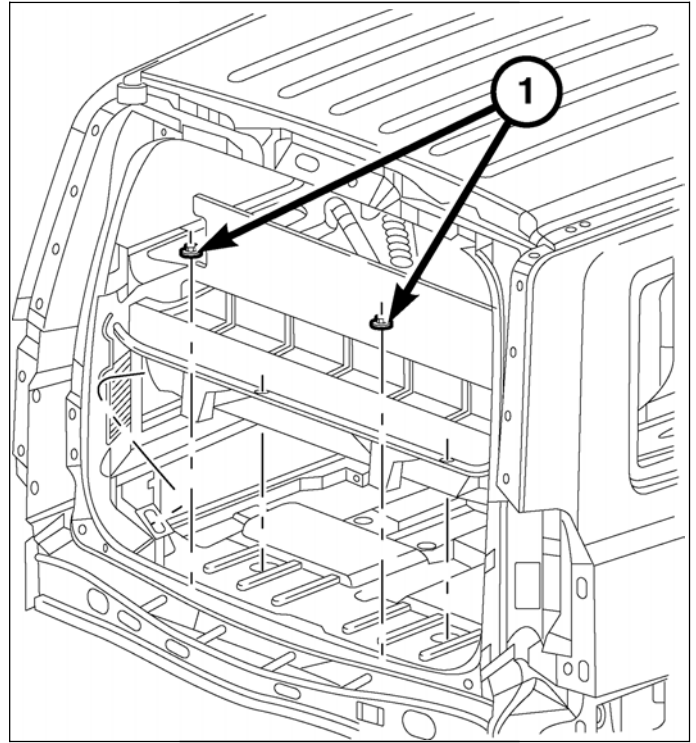

32. Das Dichtprofil der Heckklappe zur Seite legen.
33. Den Verlängerungskabelbaum der Kamera an der D-Säule herunter und entlang der unteren Seite des hinteren Verkleidungsblechs verlegen, dabei das Kabel unter die Verkleidung drücken.
34. Das Dichtprofil der Heckklappe wieder einsetzen.
35. Den Rücksitz nach vorne schieben.

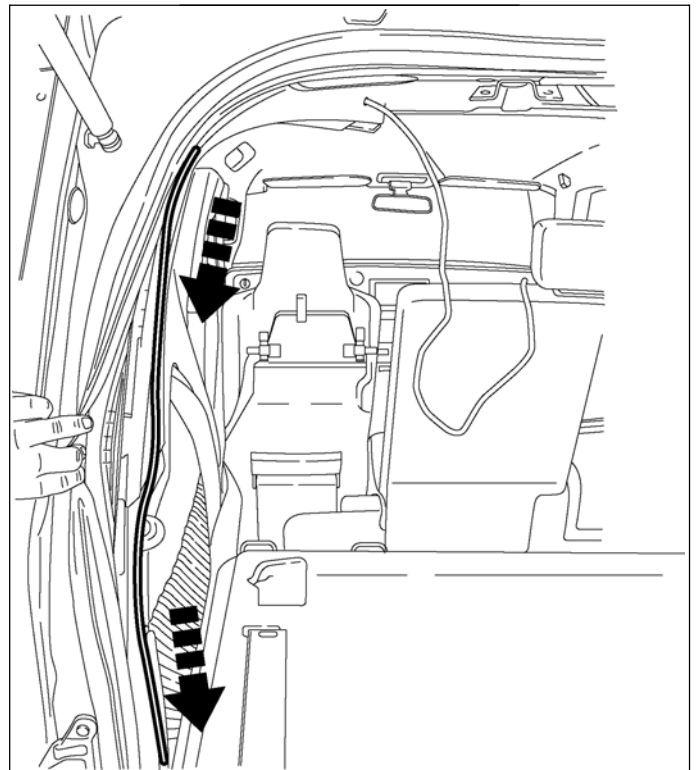

36. Den Stoßschutz an der Hintertür auf der Fahrerseite abbauen.
37. Den Stoßschutz an der Fahrertür abbauen.

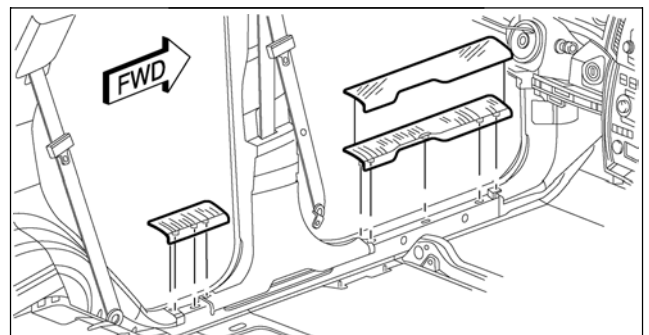

38. Mit dem Verkleidungswerkzeug C-4755, oder etwas gleichwertigem, die Verkleidung (1) des Windlaufs entfernen.

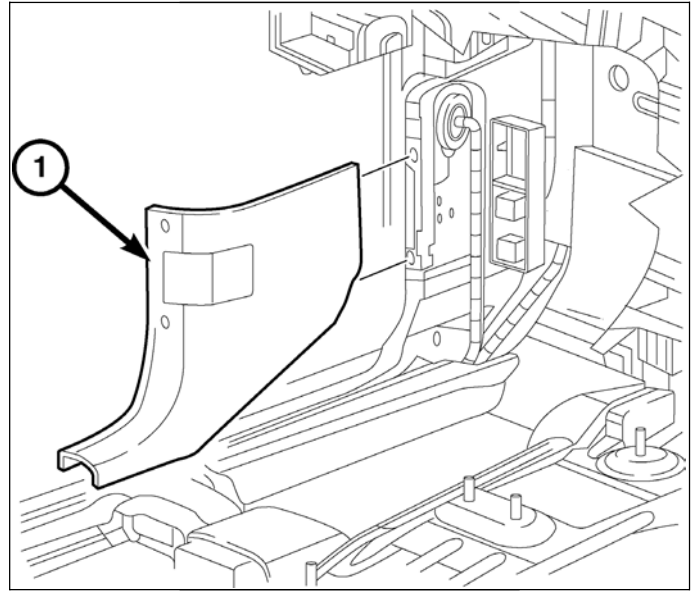

39. Die Zierleiste der C-Säule auf der Fahrerseite zur Seite legen.



40. Den Verlängerungskabelbaum (1) der Kamera unter der unteren Kante des Verkleidungsabschlusses von C- und B-Säule am Trittblech entlangführen.

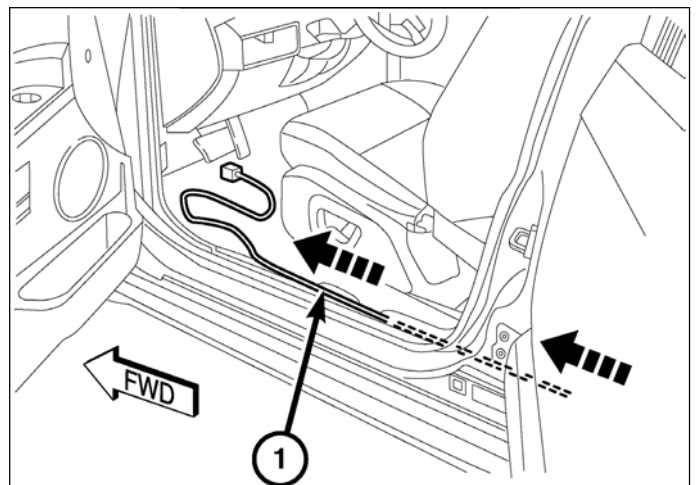

41. Batterie-Minuskabel (-) wieder anschließen.
42. Den Draht WT/LG im Haupt-Karosseriekabelsatz in der Nähe des Fahrer-Trittblechs herausuchen. Mit einem DVOM-Testgerät auf eine Spannung von 12 Volt testen, wenn das Getriebe im Rückwärtsgang steht, und auf 0 Volt in allen anderen Stellungen.
43. Batterie-Minuskabel (-) abklemmen und elektrisch isolieren.
44. Den Draht WT/LG im T-Kabelsatz auf Länge schneiden (ungefähr 1 Zentimeter von der Steckverbindung entfernt).
45. Den Draht WT/LG des Haupt-Karosseriekabelsatzes am Trittblech durchschneiden.
46. Den Draht WT/LG im T-Kabelbaum und im Haupt-Karosseriekabelbaum abisolieren.
  - a. Den Schrumpfschlauch aufsetzen.
  - b. Den Drahtverbinder ansetzen.
47. Den T-Kabelbaum mit dem Draht/den Drähten des Haupt-Karosseriekabelbaumes verlöten.
48. Mit einer geeigneten Wärmequelle den Schrumpfschlauch erwärmen, bis er auf die entsprechende Größe geschrumpft ist.
49. Die Klappe des Sicherungskastens öffnen.
50. Die Masseleitung aus dem T-Kabelbaum an der unteren rechten Befestigungsschraube des Sicherungskastens anbringen.

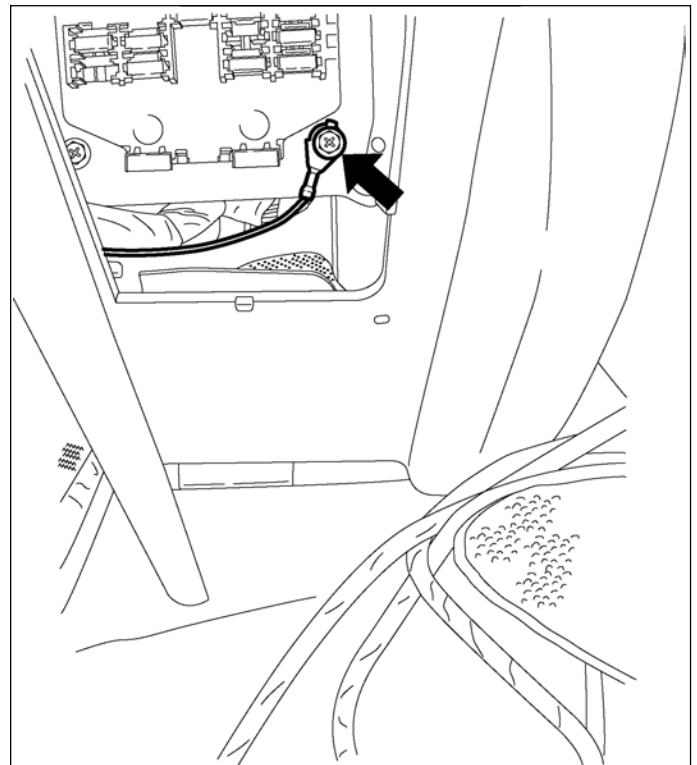
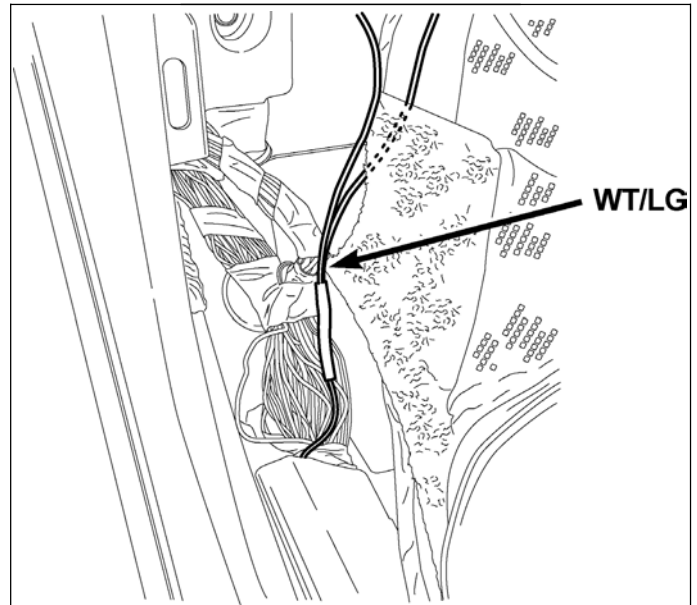

51. Mit einem Verkleidungswerkzeug C-4755 oder gleichwertig die Einfassung des Schalthebels entfernen.

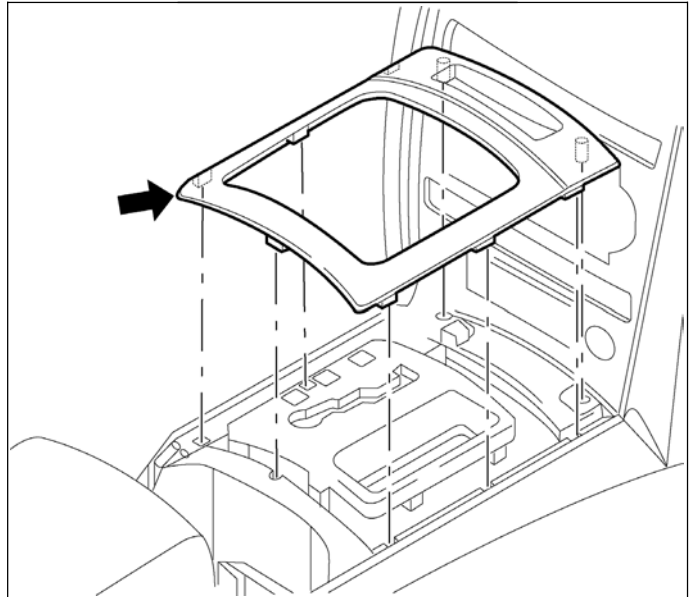

52. Die Schraube der Radioeinfassung entfernen.  
 53. Die Einfassung des Radios entfernen.  
 54. Die Befestigungselemente des Radios entfernen.

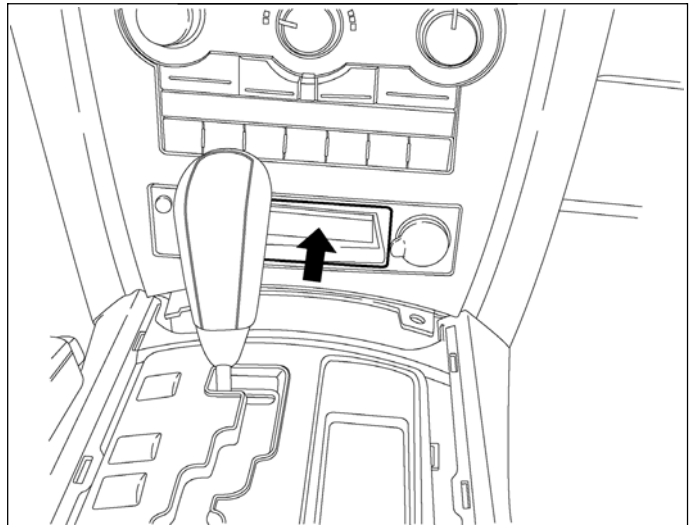

**WARNUNG:** Bei Fahrzeugen mit Airbagsystem muss vor Arbeiten am Lenkrad, an der Lenksäule oder an der Instrumententafel erst die Funktion des Airbagsystems vorübergehend stillgelegt werden. Vor weiteren Arbeiten erst das Batterie-Minuskabel (-) abklemmen und danach zwei Minuten lang warten, bis sich der Systemkondensator entladen hat. Werden nicht die erforderlichen Sicherheitsmaßnahmen getroffen, besteht die Gefahr schwerer oder lebensgefährlicher Verletzungen aufgrund eines versehentlich aufgeblasenen Airbags.

**VORSICHT:** Wird das Antennenkabel in gerader Richtung aus dem Radio gezogen, ohne dabei am selbstsichernden Steckverbinder/Antennenkabel zu ziehen, kann das Kabel oder Radio beschädigt werden.

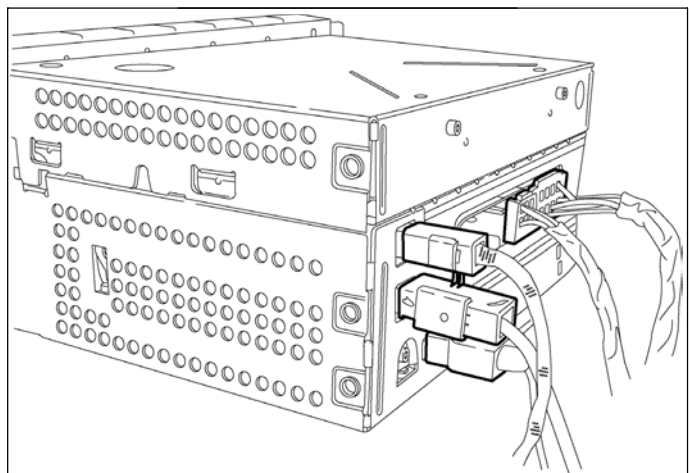

55. Die Kabelsatzstecker und die Radioantennen ausstecken und das Radio ausbauen.

56. Die Abschlussverkleidung des Kniepolsters auf der linken Seite absenken.
57. Den T-Kabelbaum entlang den Kniepolsterstreben und hinter der Öffnung für das Radio entlang führen und an den Kniepolsterstreben mit Kabelbindern befestigen.

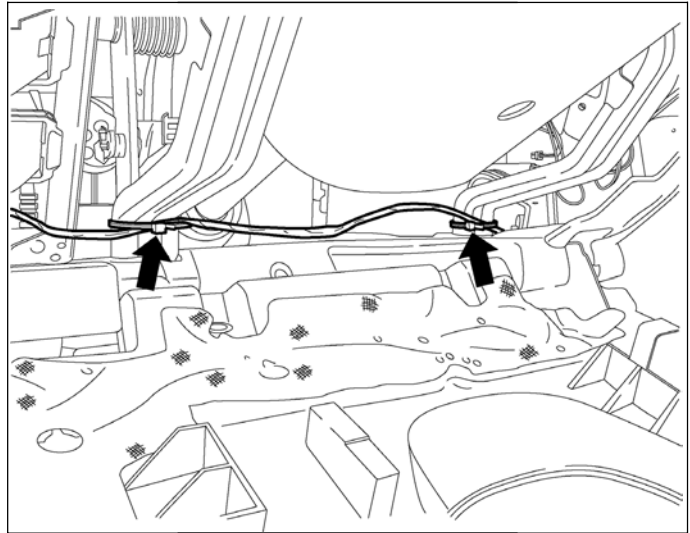

**HINWEIS: Den T-Kabelsatz in das vorhandene Radio C3, falls vorhanden, einbauen, wenn nicht, die Steckverbindung C3 aus dem Set verwenden.**

58. Die elektrische Steckverbindung des T-Kabelbaums einstecken.
59. Die Steckverbindungen des elektrischen Kabelbaums und der Antenne an das Radio anschließen.
60. Radio an der Instrumententafel anhalten. Die Befestigungselemente einsetzen und anziehen.

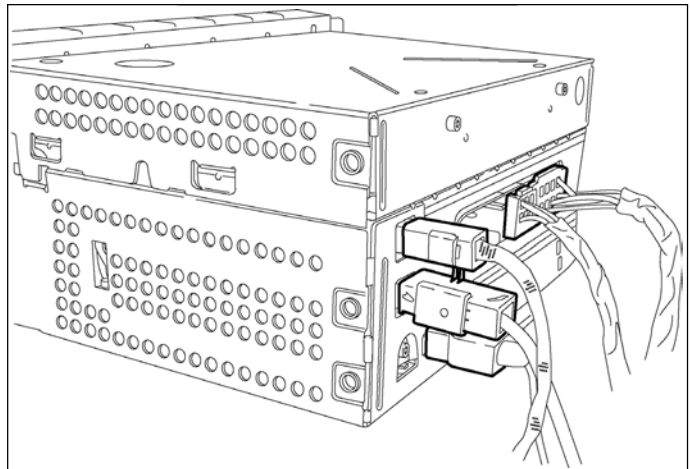

61. Die mittlere Instrumententafeleinfassung einbauen.
62. Die Schraube der Radioeinfassung einbauen.

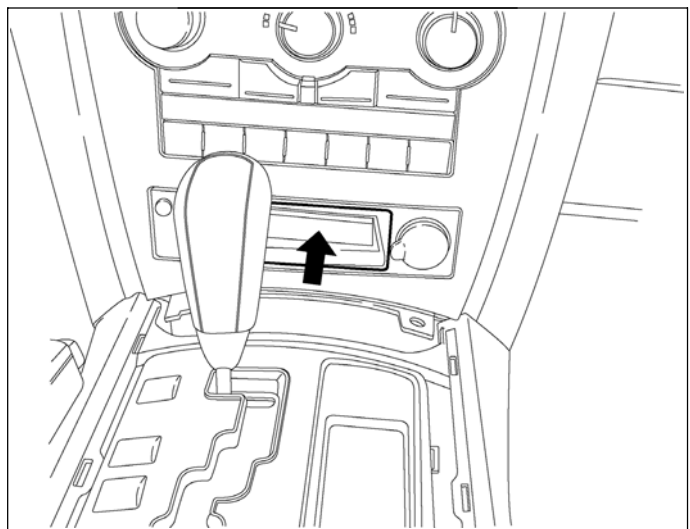

63. Die Einfassung des Schalthebels einbauen.

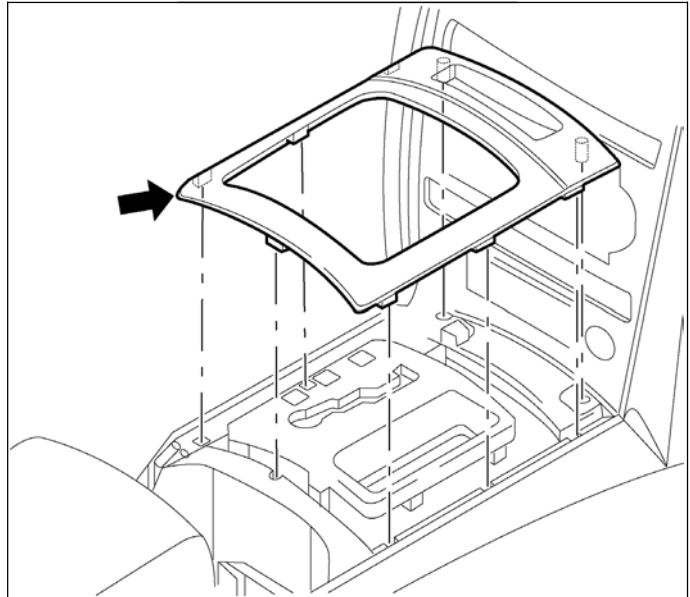

64. Den T-Kabelbaum und den Verlängerungskabelsatz der Kamera verbinden.

65. Die Abschlussverkleidung des Kniepolsters auf der linken Seite anheben.

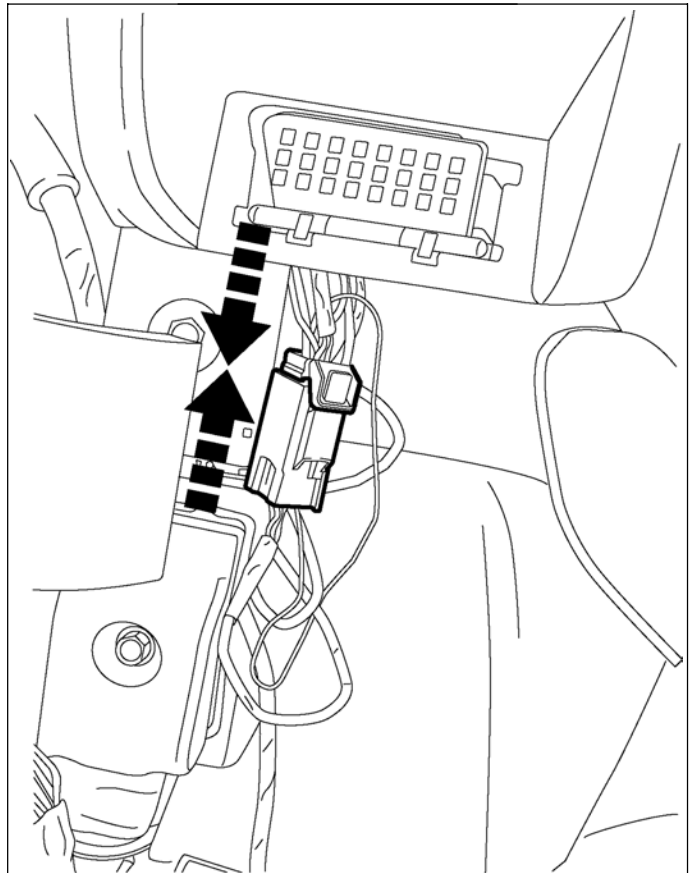

66. Die Verkleidung(1) des Windlaufs einbauen.

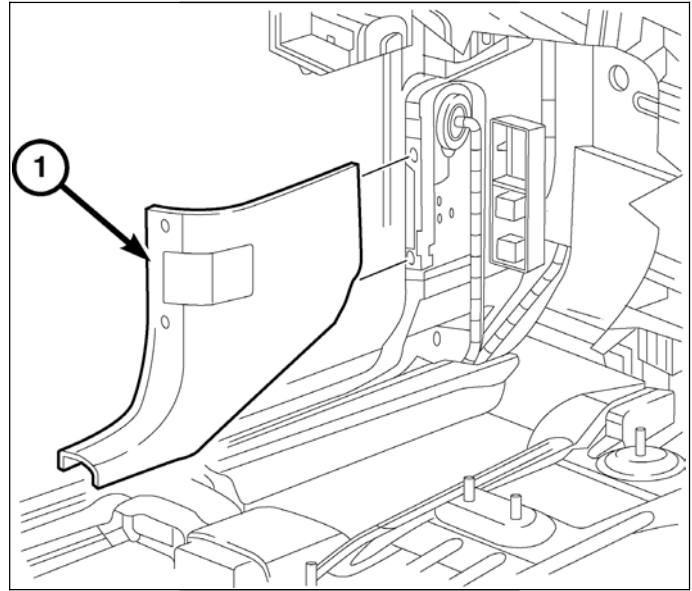

67. Den Stoßschutz der Vordertür einbauen.

68. Den Stoßschutz der Hintertür einbauen.

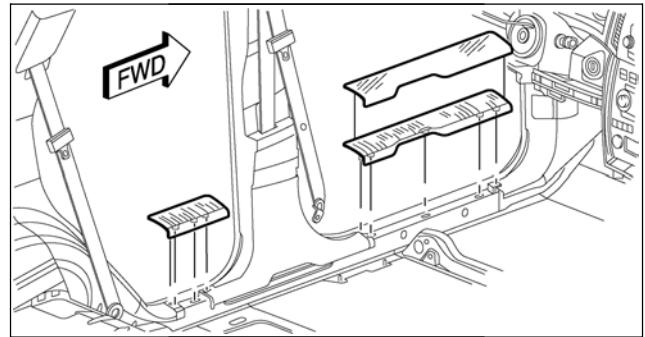

69. Die Zierleiste der C-Säule wieder in die richtige Lage bringen.



70. Die Ladeflächenschale einbauen.

71. Die Muttern (1) der Ladeflächenschale einbauen.

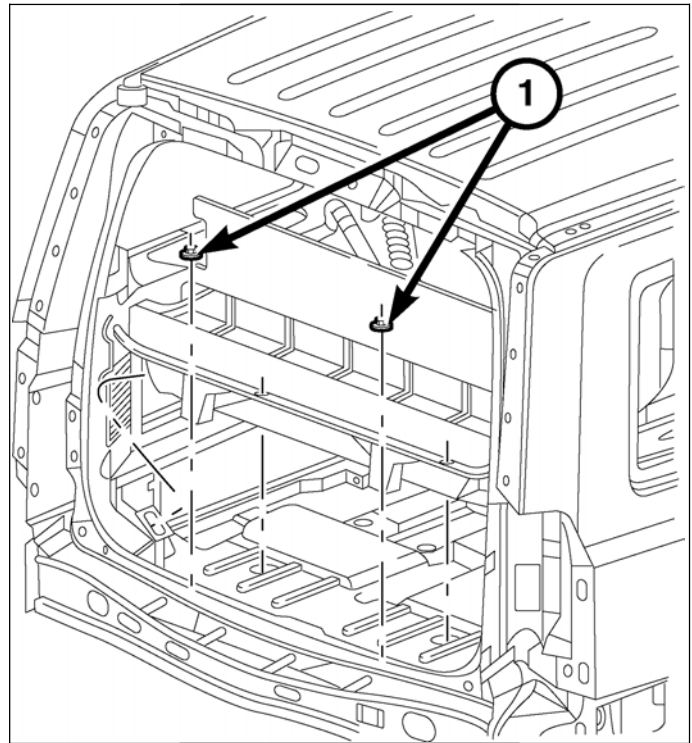

72. Den Stoßschutz der Heckklappe am Schweller der Heckklappe in Einbaulage bringen und die Haltetaschen einrasten, die den Stoßschutz (1) am Schweller befestigen.

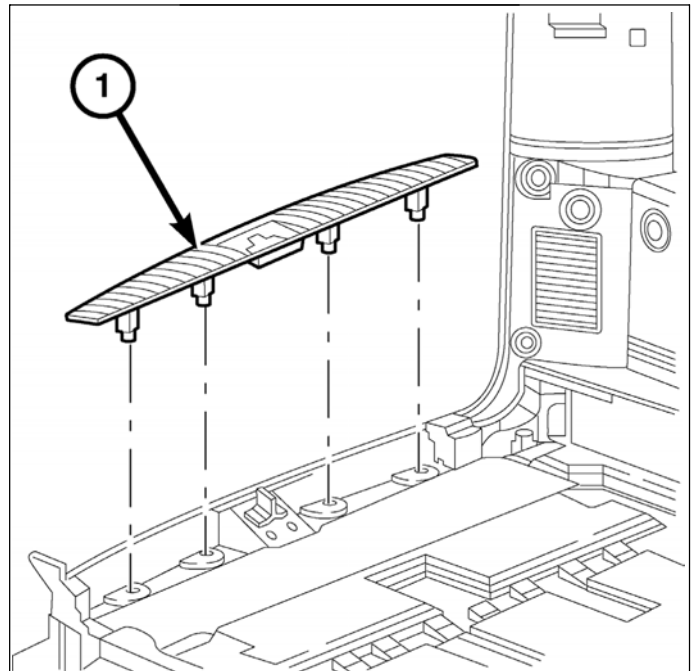

73. Abschlussformteil (1) ansetzen und die Clips vollständig einrasten lassen.
74. Das Logo „JEEP“ am Leuchtbalken ausrichten und anbringen, „nur Commander“.
75. Das Batterieminskabel anschließen.

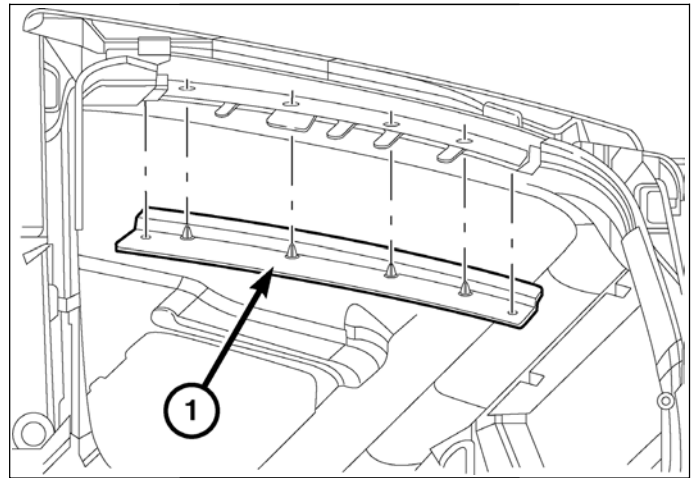

## FAHRZEUGKONFIGURATION FÜR DIE RÜCKFAHRKAMERA

Die Fahrzeugidentifizierungsnummer (VIN) muss mit dem Verkaufscode des neuen Zubehörteils aktualisiert werden, damit das System arbeitet. Mit der Website DealerCONNECT und dem StarScan-Diagnosegerät, die unten beschriebenen Schritte ausführen:

1. In die Site <https://dealerconnect.chrysler.com> einloggen
2. Auf dem Bildschirm "Vehicle Option" (Fahrzeugooption) unter "Global Claims System" (System Servicereklamationen Global) im Reiter "Service" geben Sie die Fahrzeugidentifizierungsnummer (VIN) und den Verkaufscode **XAC (Rückfahrkamera)** als "Dealer Installed Option" (Vom Händler eingebaute Option) ein.
3. Überprüfen, dass der neue Verkaufscode erfolgreich zur Fahrzeugidentifizierungsnummer (VIN) hinzugefügt wurde.

Mit dem Diagnosegerät StarScan, das sowohl mit dem Internet (über eine Ethernet- oder eine Wireless-Verbindung) als auch mit dem Fahrzeug verbunden ist, folgen Sie den Schritten unten:

4. Im StarScan wählen Sie **VEHICLE PREPARATION** (Fahrzeugvorbereitung) und dann **RESTORE VEHICLE CONFIGURATION** (Fahrzeugkonfiguration wiederherstellen).
5. Den Anweisungen auf dem StarScan Schritt für Schritt folgen, um die Fahrzeugkonfiguration für die Rückfahrkamera zu Ende zu bringen.
6. Wenn die **Fahrzeugkonfiguration für die Rückfahrkamera** komplett ist, gehen Sie zu **Validation Process** (Validierungsverfahren), um zu überprüfen, dass die Fahrzeugdaten aktualisiert wurden.

## VALIDIERUNGSVERFAHREN

Auf dem Bildschirm "Initial Start Up" (Erstes Starten) des StarScan folgen Sie den unten aufgeführten Schritten:

1. Auf dem StarScan folgen Sie dem Menü zu **ECU VIEW** (Ansicht ECU), wählen **TIPMCGW CENTRAL GATEWAY** (zentrales TIPMCGW-Gateway), **MORE OPTIONS** (weitere Optionen), **ECU DETAILS** (ECU-Details) und dann **CONFIG INFO** (Konfigurationsinformationen)
2. Überprüfen, ob **REAR CAMERA PRESET- - -SET** erscheint.



# CÁMARA TRASERA

## JEEP COMMANDER/GRAND CHEROKEE

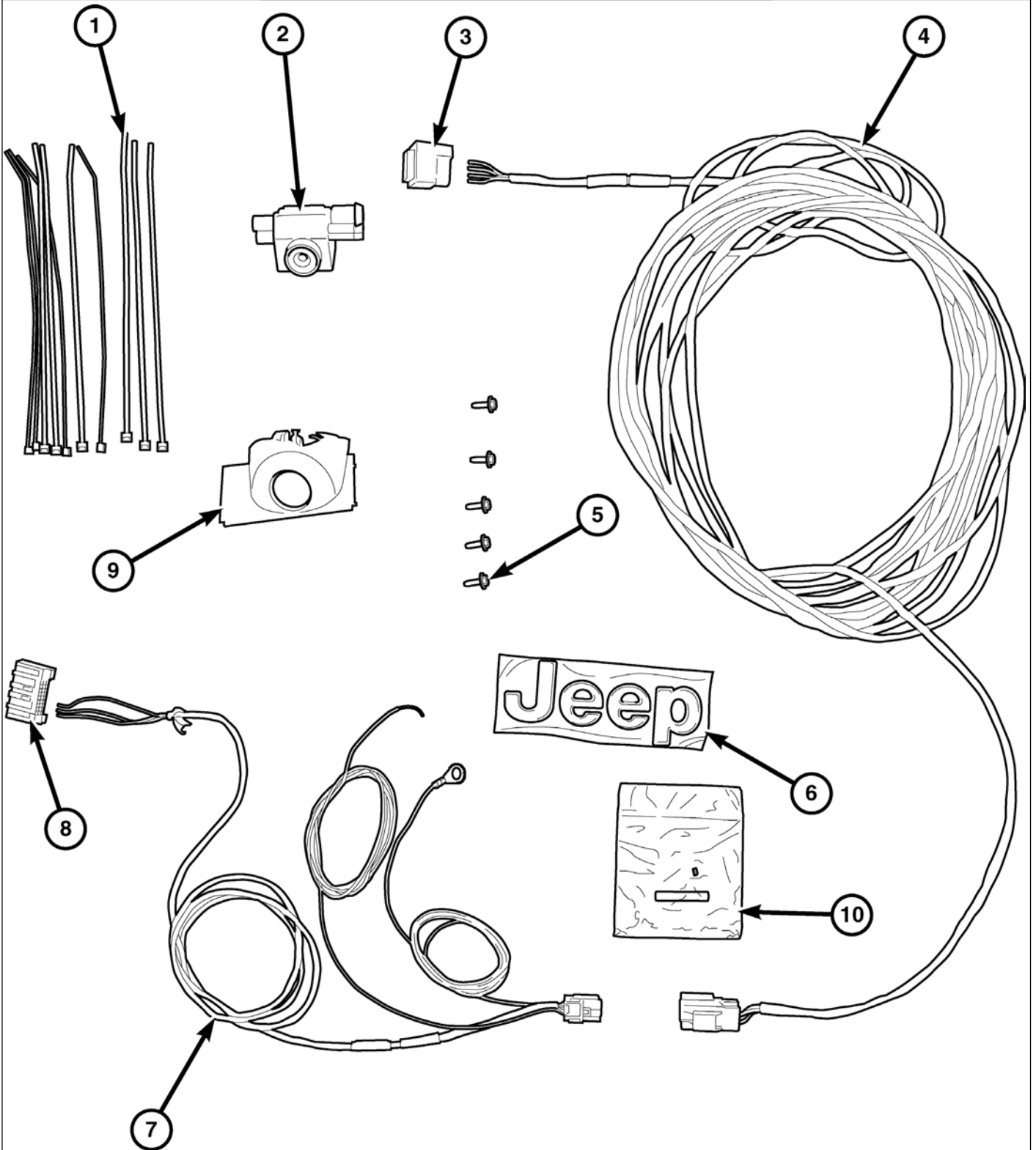

<b>Elemento</b>	<b>Descripción</b>	<b>Componentes</b>	<b>Cantidad</b>
1	Brida de nylon de 6.9 pulgadas	Suministrado en el kit	12
2	Cámara, trasera	Suministrado en el kit	1
3	Conector de la prolongación del mazo de cables de la cámara	Suministrado en el kit	1
4	Prolongación del mazo de cables de la cámara	Suministrado en el kit	1
5	Tornillo de cabeza hex. M4.2 X .70	Suministrado en el kit	4 - (WK) 5- (XK)
6	Anagrama "JEEP" para puente de luces	Suministrado en el kit	N/A - (WK) 1 - (XK)
7	Mazo de cables T	Suministrado en el kit	1
8	Conector del mazo de cables T	Suministrado en el kit	1
9	Soporte de la cámara	Suministrado en el kit	1
10	Kit de empalmes para cables	Suministrado en el kit	1
	Instrucciones de descarga de la hoja de instrucciones	Suministrado en el kit	1
	Puente de luces	Se vende por separado, dependiendo del color/acabado	1

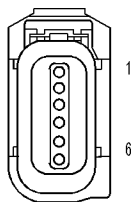
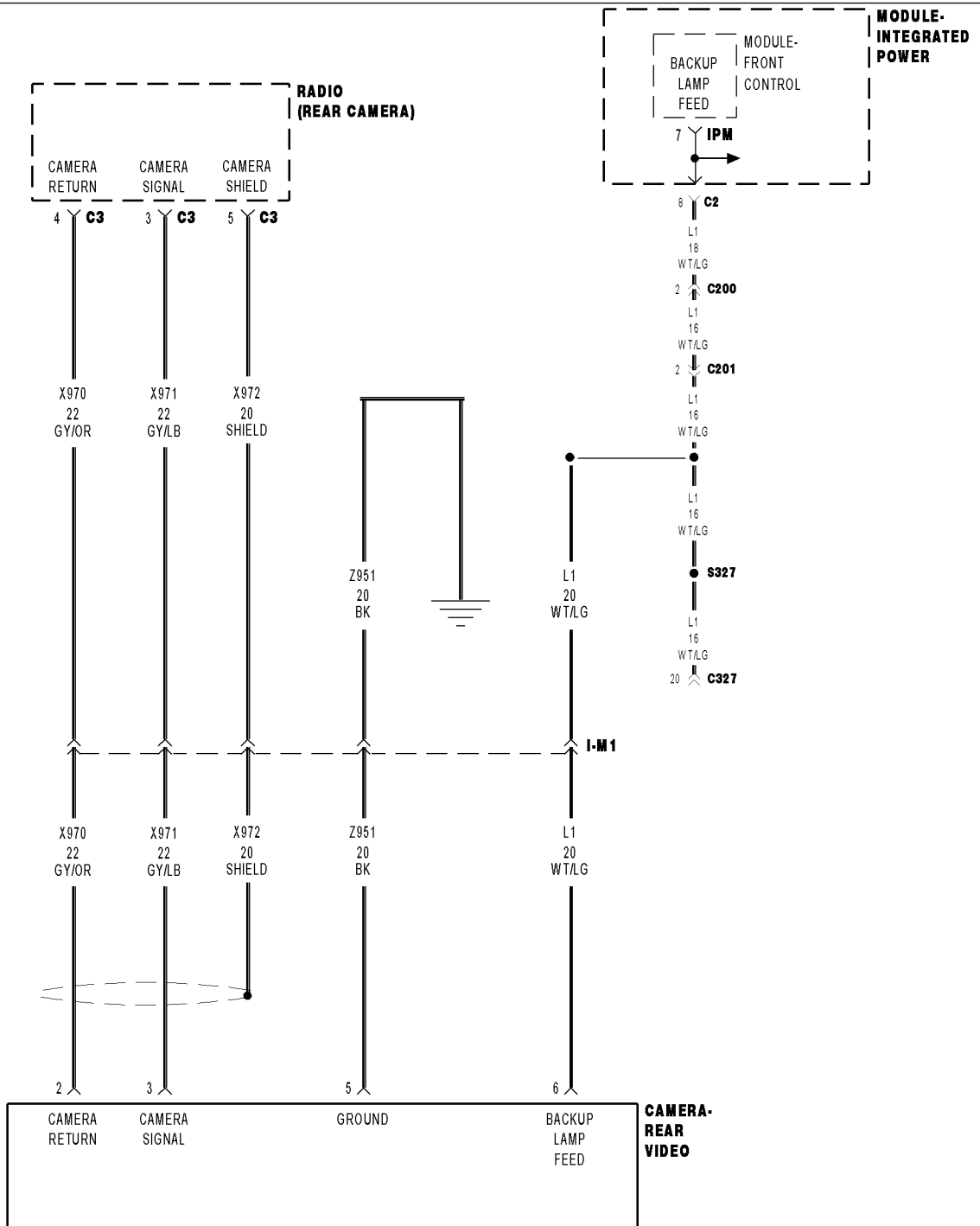

**CAMERA-REAR VIDEO**

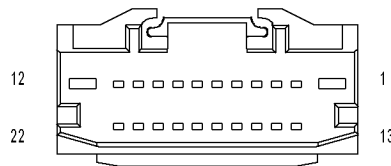

**RADIO C3 (DVD/REAR CAMERA)**

4c100001

## PASOS DEL PROCEDIMIENTO

Se muestra el proceso para el Commander, los procesos para el Grand Cherokee son similares.

**PRECAUCIÓN:** Lea detenidamente las instrucciones antes de iniciar la operación.

1. Desconecte y aparte el cable negativo de la batería.
2. Retire los tornillos del panel de revestimiento del portón levadizo.
3. Con una varilla de plástico C-4755, o con una herramienta equivalente, haga palanca con cuidado para retirar el panel de revestimiento desde el interior del portón levadizo para soltar los elementos de fijación de plástico que fijan el panel al portón levadizo.
  - a. Desconecte la lámpara del panel de revestimiento del portón levadizo (1).
  - b. Retire el panel de revestimiento del portón levadizo del vehículo.
4. Retire el burlate, según versiones.
5. Desconecte el cable de accionamiento del tirador de apertura.
6. Desenchufe el conector eléctrico del tirador de apertura en el interior del portón levadizo.
7. Acceda a través del orificio del interior del panel del portón levadizo a cada uno de los lados del tirador de apertura y retire las dos tuercas que fijan el tirador al portón levadizo.
8. Acceda a través del orificio del interior del portón levadizo, presione los clips de fijación y retire el tirador de apertura (1).
9. Vuelva a enchufar el conector de la cámara en el nuevo conjunto de tirador.

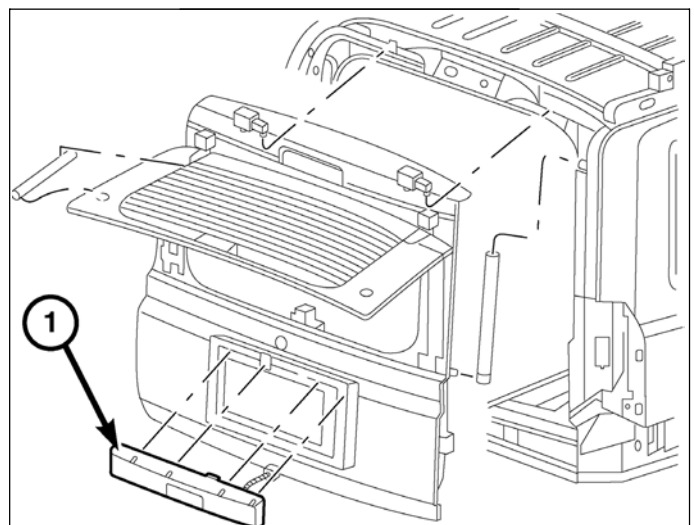
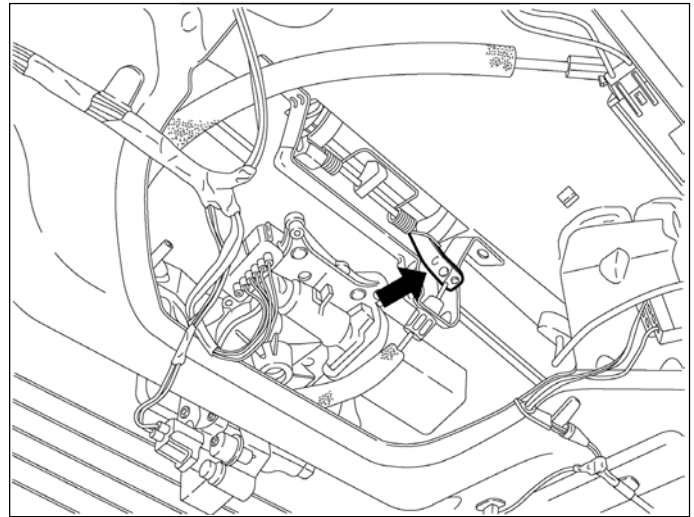
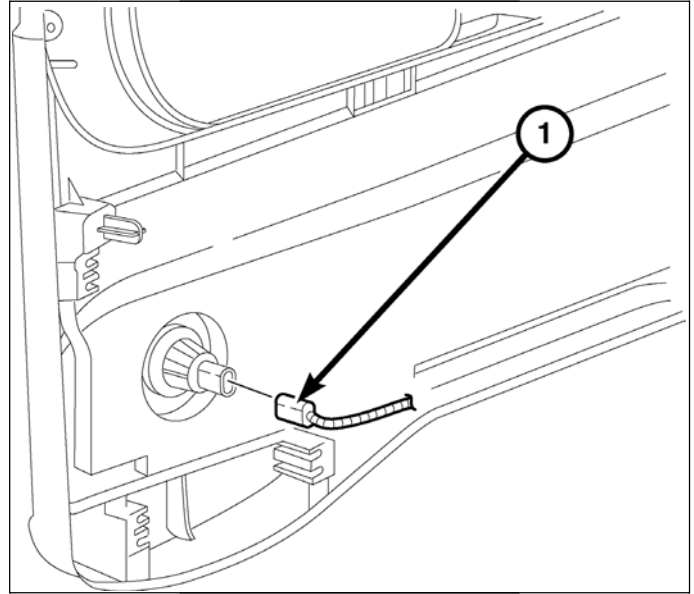

10. Monte la cámara (1) en el soporte de la cámara (2).
11. Monte el conjunto de la cámara en el tirador del portón trasero.

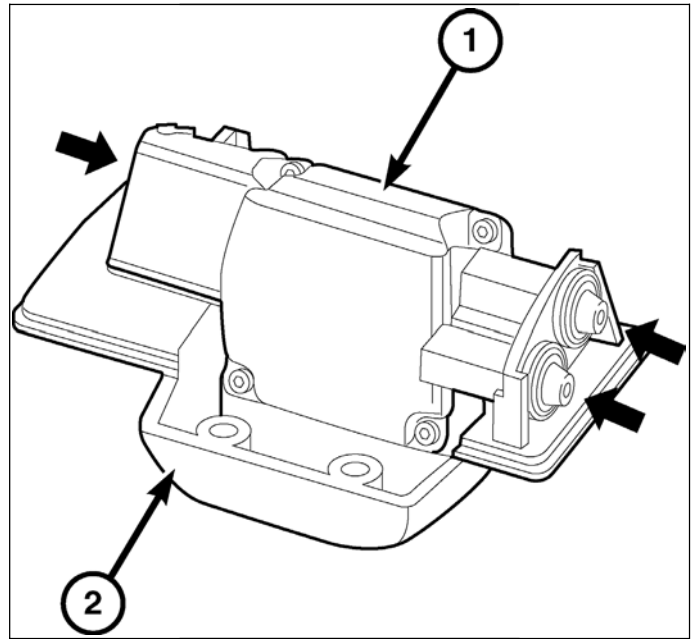

12. Con una varilla de plástico C-4755, o una herramienta equivalente, desenganche los clips de fijación del revestimiento (1) de la abertura del portón levantado y retírelo.

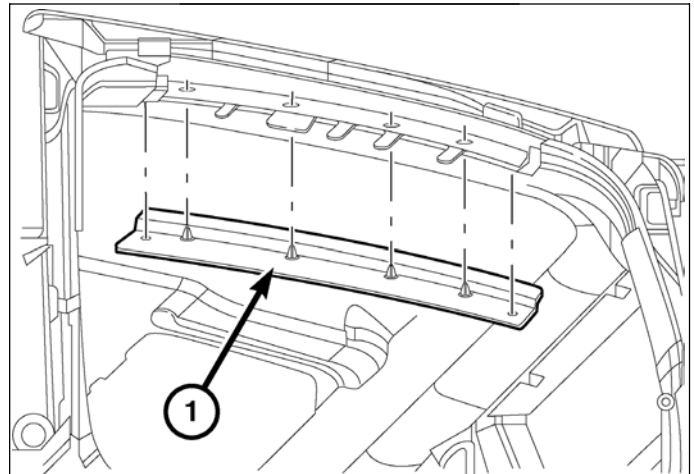

13. Deje a un lado los conectores eléctricos.

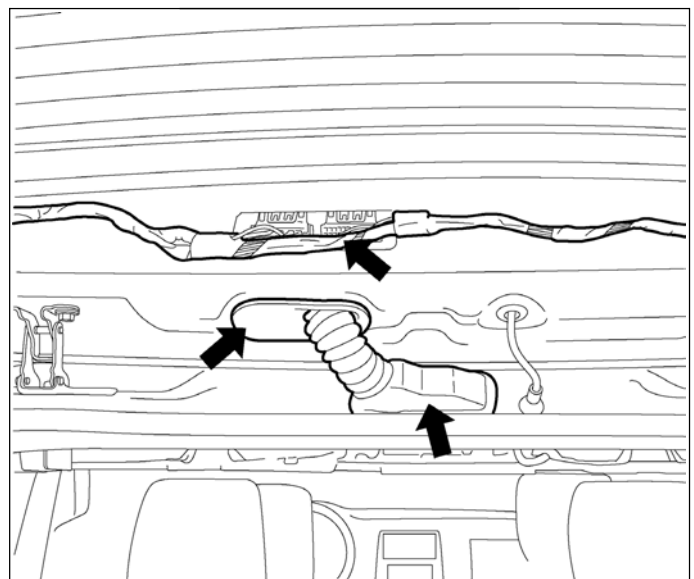

14. Coloque la prolongación del mazo de cables de la cámara (1) en los alojamientos del conector del portón y de la carrocería.

**PRECAUCIÓN:** Cuando retire el mazo de cables por el alojamiento del conector, tenga cuidado de no dañar los pines de la prolongación del mazo de cables de la cámara.

15. Coloque el extremo libre de la prolongación del mazo de cables de la cámara según el recorrido del mazo de cables del portón levadizo y fíjelo con la brida.

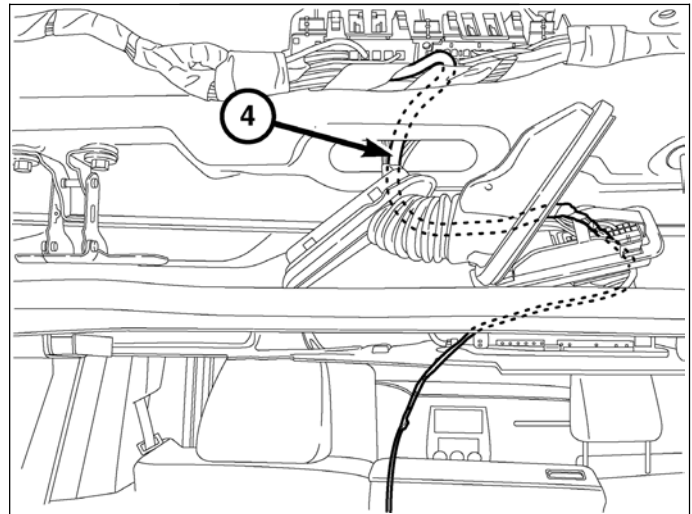

16. Pase la prolongación del mazo de cables de la cámara por el orificio del tirador de apertura.

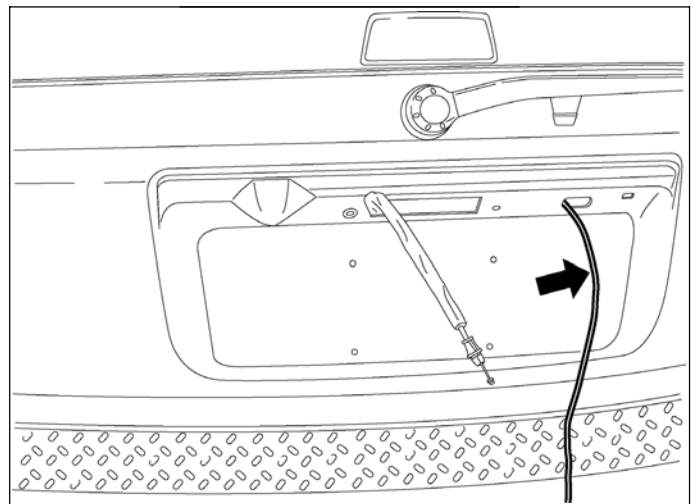

17. Pase el mazo de cables de extensión de la cámara a través de la arandela del tirador.

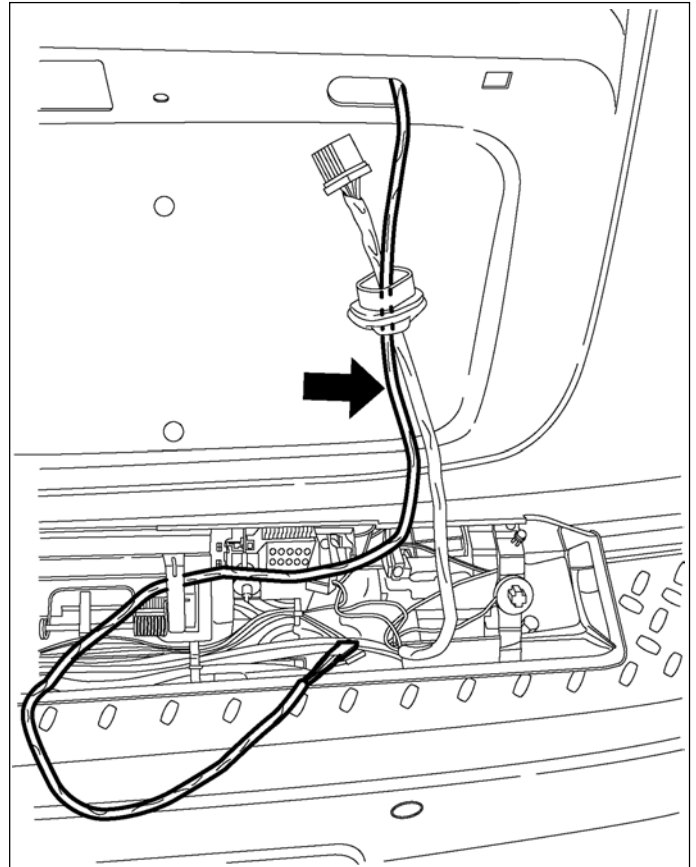

18. Monte el conector eléctrico rígido de la prolongación del mazo de cables de la cámara.  
19. Monte el tirador del portón levadizo.

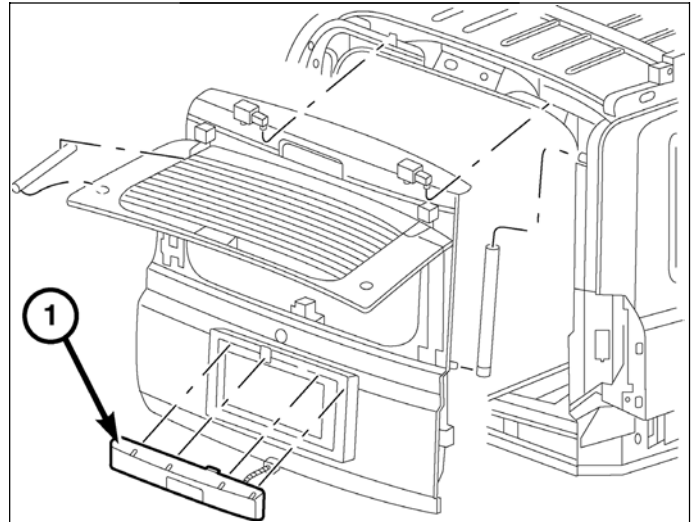

**NOTA:** Coloque el tirador de apertura en la parte exterior del portón levadizo y asiente la arandela de cableado.

20. Desde el orificio de acceso del interior del panel del portón, monte el soporte del cable de apertura del portón, así como las tuercas.
21. Apriete las tuercas con un par de 6 N·m (55 lb in).
22. Conecte el cable de apertura al tirador.
23. Enchufe el conector eléctrico del tirador de apertura en el interior del portón.
24. Corte las bridas de fijación.
25. Vuelva a colocar los conectores eléctricos.

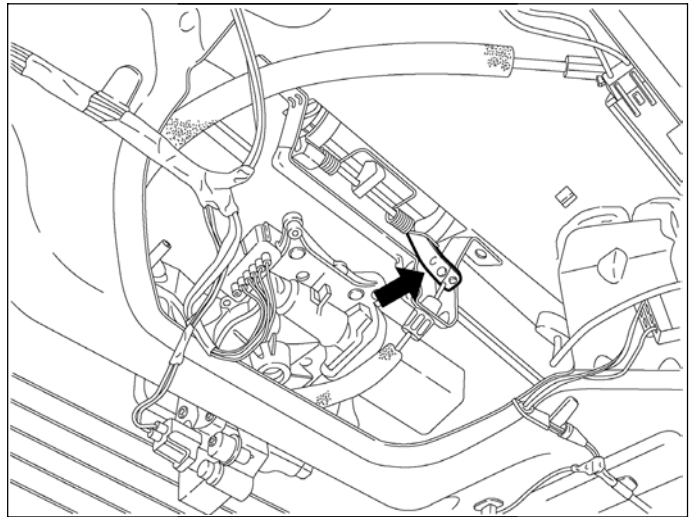

26. Monte el burlete, según versiones.
27. Monte el panel de revestimiento del portón levadizo.
28. Monte los tornillos del panel de revestimiento del portón levadizo.

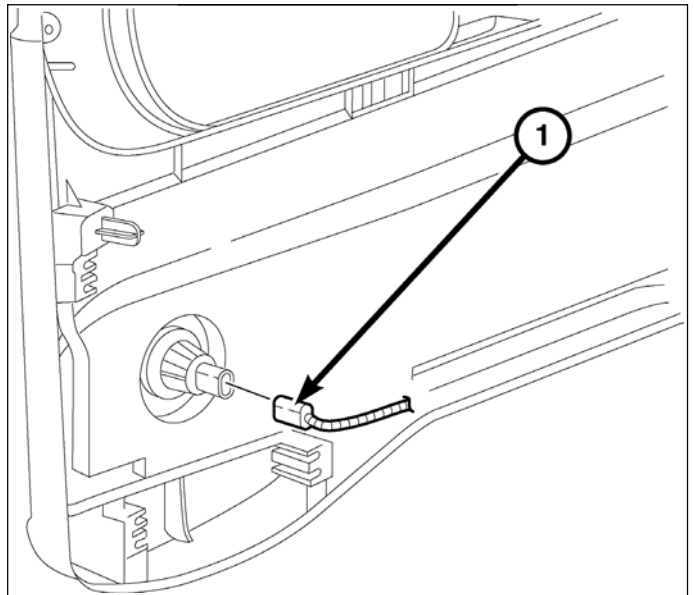

29. Con una varilla de plástico C-4755, o una herramienta equivalente, desenganche las lengüetas de fijación que fijan el protector del estribo al estribo del portón levadizo y retire el protector(1).

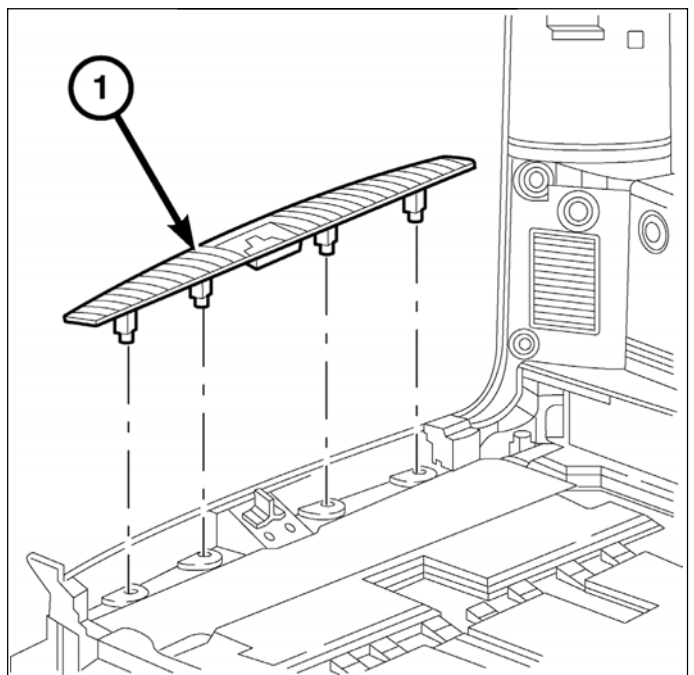

30. Retire las dos tuercas (1) que fijan el revestimiento del suelo al panel del suelo.
31. Retire el revestimiento del suelo.

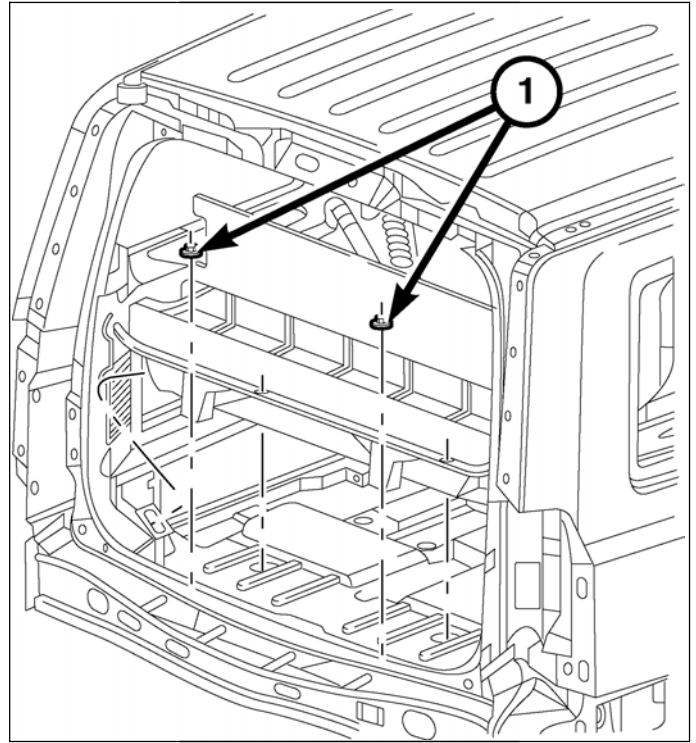

32. Retire y deje a un lado el burlete del portón levadizo.
33. Coloque la prolongación del mazo de cables por el montante D y por la parte inferior del panel de revestimiento lateral trasero, metiendo el cableado debajo de los paneles.
34. Vuelva a colocar el burlete del portón levadizo.
35. Mueva el asiento trasero hacia adelante.

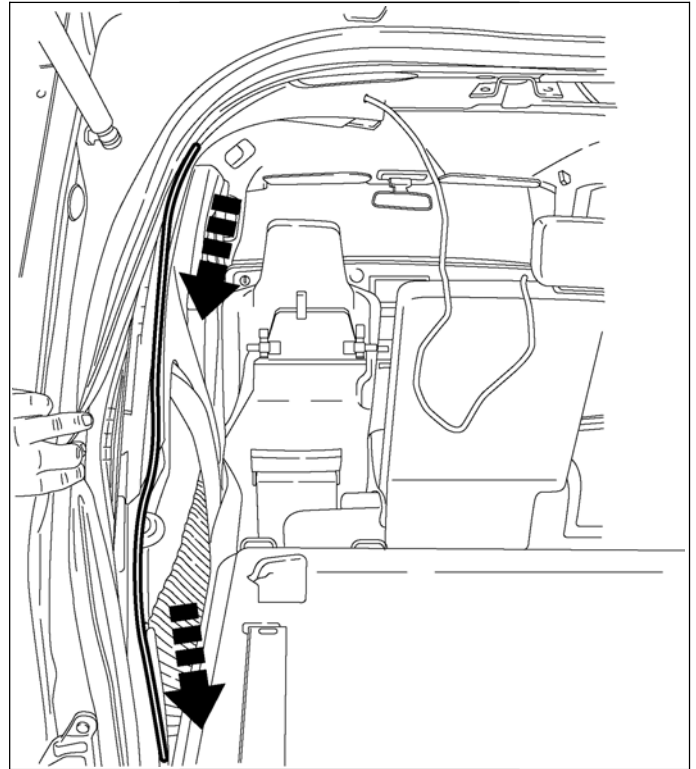

36. Retire el protector del estribo de la puerta trasera del lado del conductor.
37. Retire el protector del estribo de la puerta delantera del lado del conductor.

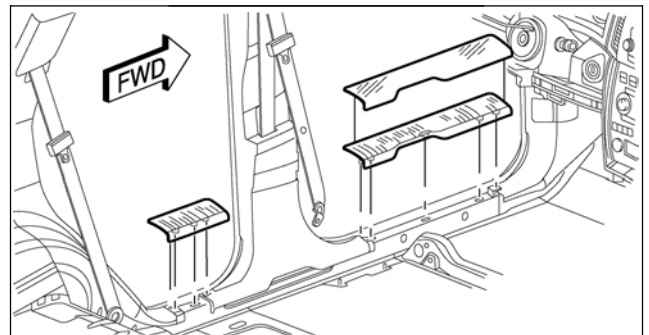

38. Con una varilla de plástico C-4755 o una herramienta equivalente, retire el panel de revestimiento de la entrada de aire (1).

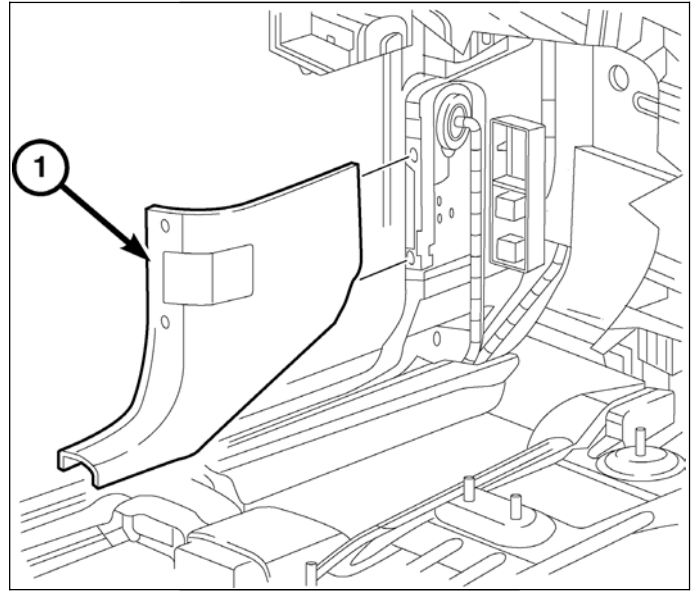

39. Retire y aparte el revestimiento del montante C del lado del conductor.



40. Pase la prolongación del mazo de cables de la cámara (1) por debajo del borde inferior del revestimiento del montante C y del montante B hasta el reposapiés.

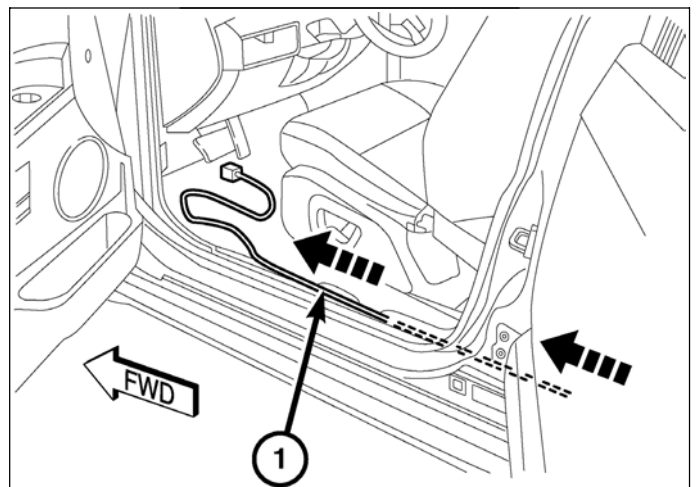

41. Vuelva a conectar el cable negativo de la batería.
42. Localice el cable WT/LG en el mazo de cables de la carrocería cerca del reposapiés. Con un voltímetro/ohmímetro digital, compruebe si se registran 12 V con la transmisión en marcha atrás. Compruebe si se registran 0 V en cualquier otra marcha.
43. Desconecte y aisle el cable negativo de la batería .
44. Corte el cable WT/LG del mazo de cables en T para que tenga el tamaño correcto (aprox. 1 pies del conector).
45. Corte el cable WT/LG del mazo de cables de la carrocería en el reposapiés.
46. Pele el cable WT/LG del mazo de cables en T y del mazo de cables de la carrocería.
  - a. Coloque la funda termorretráctil.
  - b. Monte el terminal del cable.
47. Suelde los cables del mazo de cables en T y del mazo de cables de la carrocería.
48. Con una pistola de calor, caliente la funda termorretráctil para que encoja hasta alcanzar su tamaño final.
49. Abra la compuerta de acceso al panel de fusibles.
50. Monte el cable de masa del mazo de cables en T en el tornillo de fijación del conjunto del panel de fusibles inferior derecho.

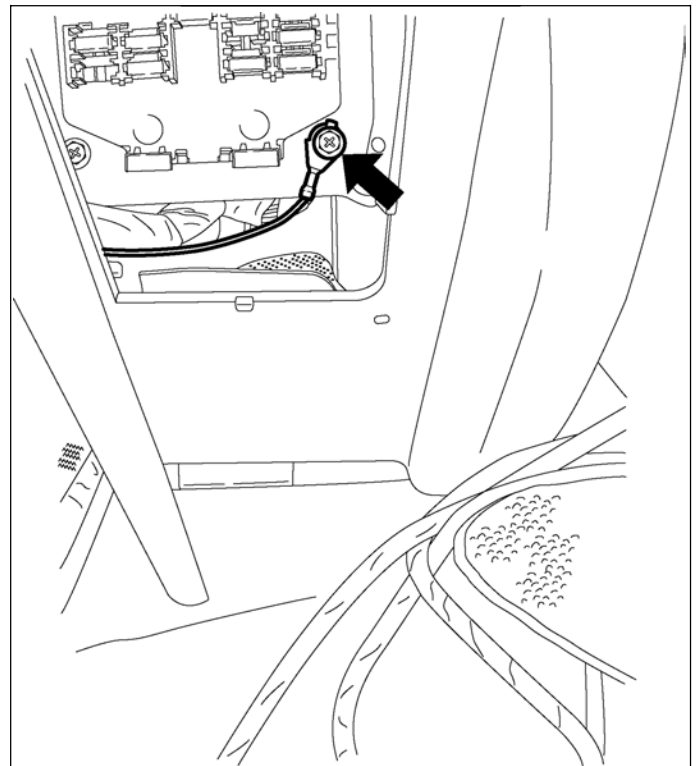
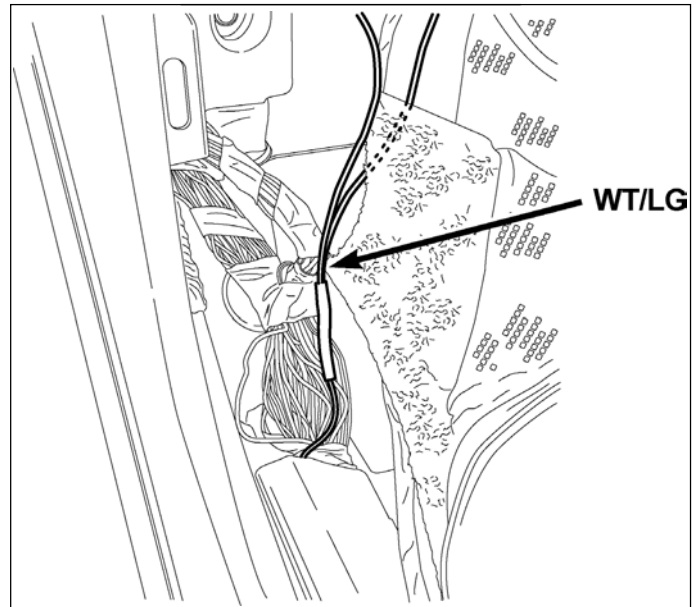

51. Con una varilla de plástico C-4755 o una herramienta equivalente, retire el panel de revestimiento de la palanca de cambios.

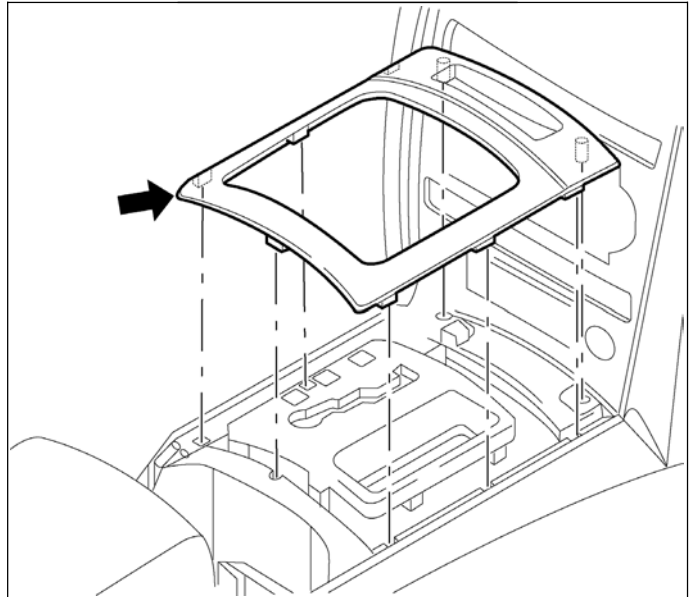

52. Retire el tornillo del panel de la radio.  
53. Retire el panel de la radio.  
54. Retire los elementos de fijación de la radio.

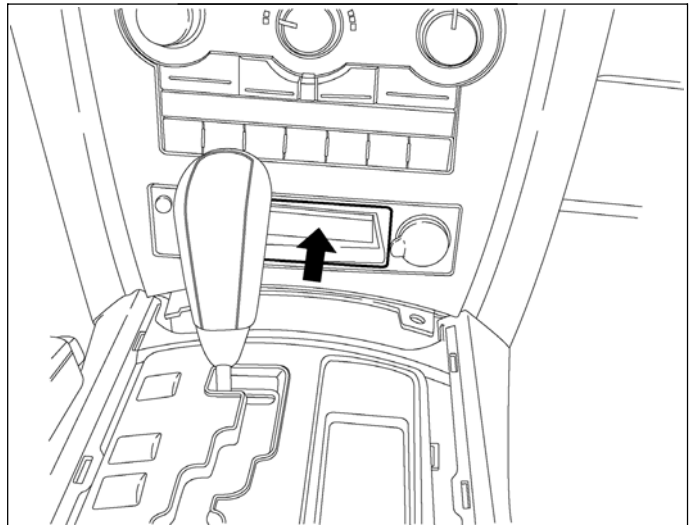

**ADVERTENCIA:** Desactive el sistema del airbag antes de llevar a cabo cualquier reparación o diagnóstico en el volante, columna de dirección o componente del panel de instrumentos. Desconecte y aparte el cable negativo (masa) de la batería; a continuación, espere dos minutos hasta que se descargue el condensador del sistema del airbag antes de continuar con el diagnóstico o servicio. Si no se adoptan las precauciones necesarias podría activarse el airbag de forma accidental, despliegue accidental de airbag con el consiguiente riesgo de lesiones personales o la muerte.

**PRECAUCIÓN:** Si se retira del cable de la antena hacia fuera sin presionar los elementos de bloqueo del conector de la antena, podrían producirse daños en el cable o en la radio.

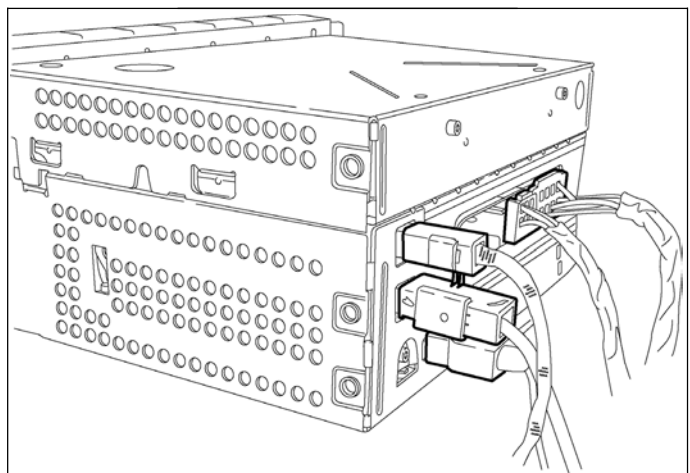

55. Desenchufe los conectores del mazo de cables, desconecte la antena y retire la radio.

56. Baje el panel de revestimiento inferior del habitáculo del conductor.
57. Coloque el mazo de cables en T cerca de las abrazaderas del panel de revestimiento inferior del habitáculo del conductor y páselo por detrás de la abertura de la radio. Fije con bridas el mazo de cables a las abrazaderas del panel de revestimiento inferior del habitáculo del conductor.

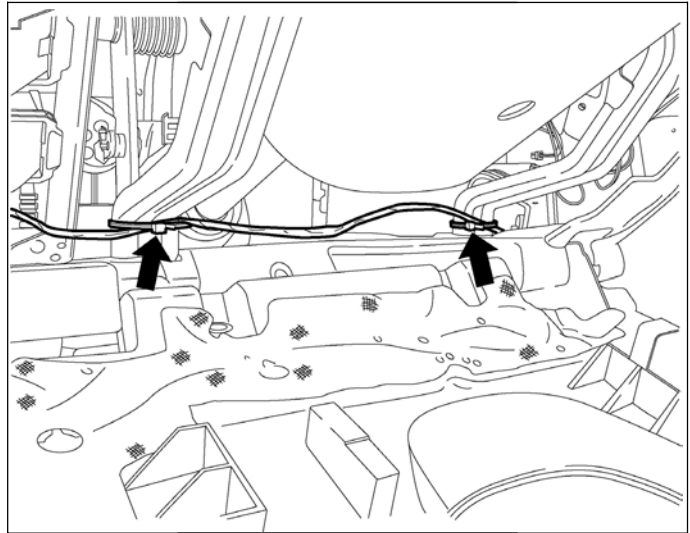

**NOTA: Monte el mazo de cables en T en la radio C3, según versiones. En caso de que el vehículo no disponga de esta radio utilice el conector C3 suministrado en el kit.**

58. Monte el conector rígido del mazo de cables eléctrico en T.
59. Enchufe los conectores del mazo de cables y de la antena en la radio.
60. Coloque la radio en el panel de instrumentos. Monte los elementos de fijación y apriételos.

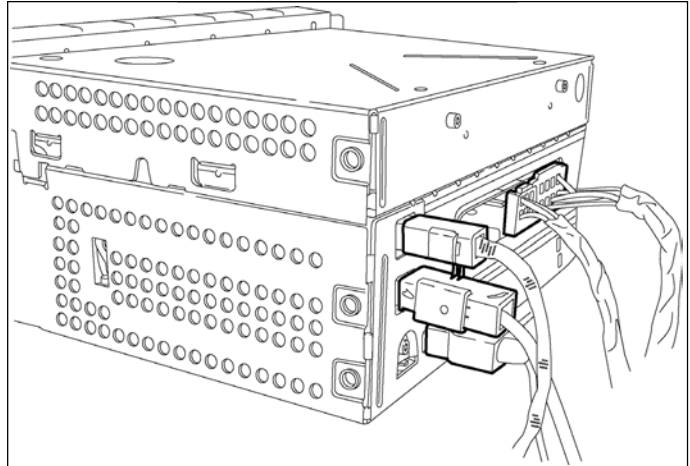

61. Monte el panel central del panel de instrumentos.
62. Monte el tornillo del panel de la radio.

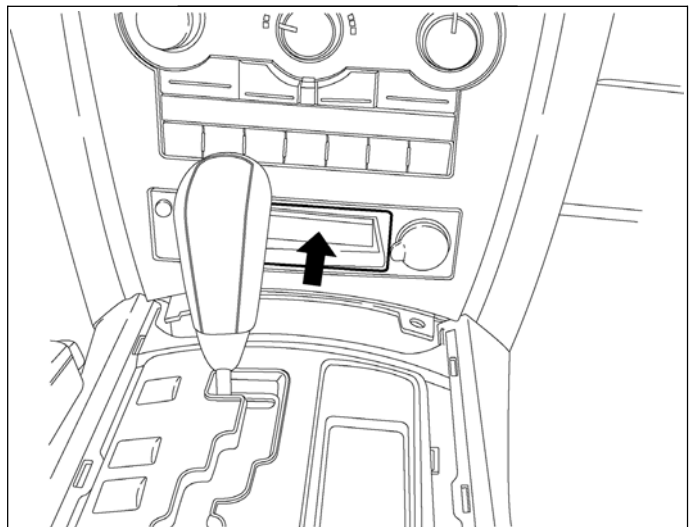

63. Monte el panel de la palanca de cambios.

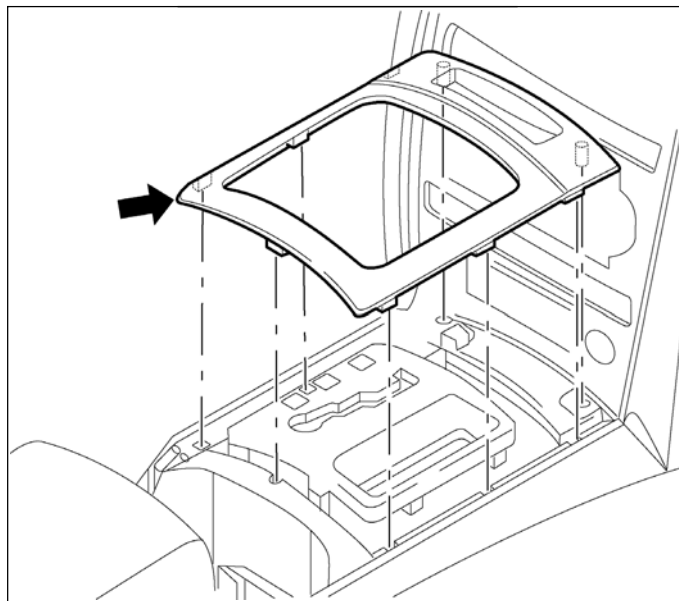

64. Conecte el mazo de cables en T y la prolongación del mazo de cables de la cámara.

65. Suba el panel de revestimiento inferior del habitáculo del conductor.

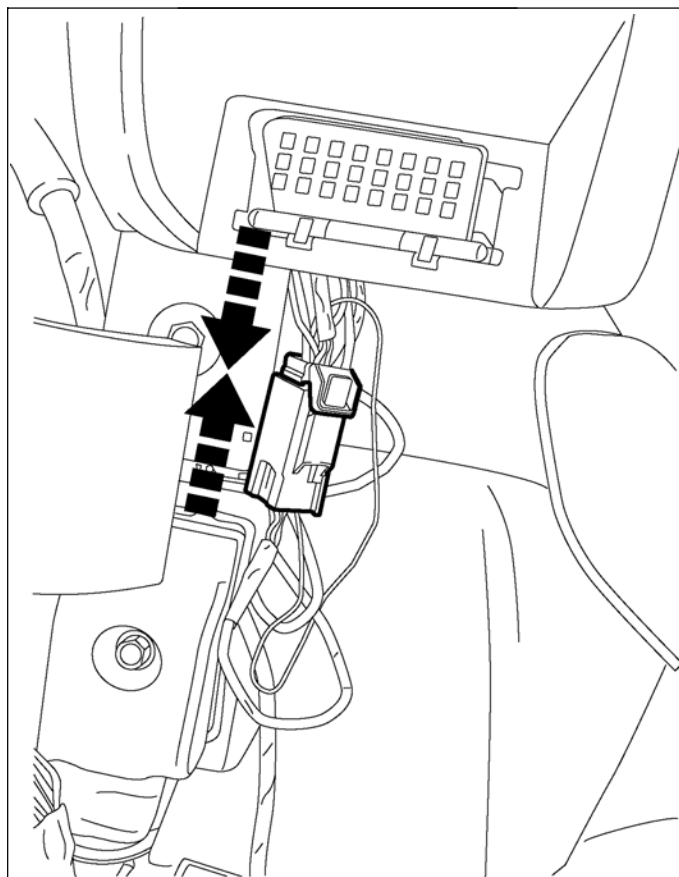

66. Monte el panel de revestimiento de la entrada de aire (1).

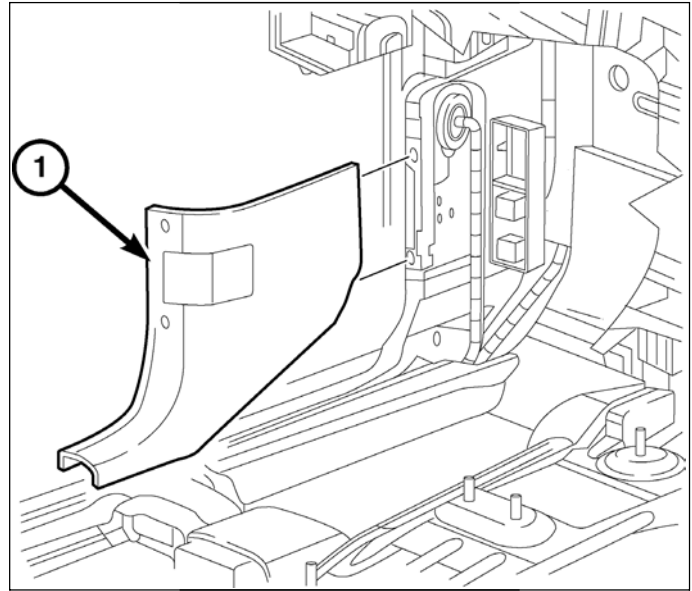

67. Monte el protector del estribo de la puerta delantera del lado del conductor.
68. Monte el protector del estribo de la puerta trasera del lado del conductor.

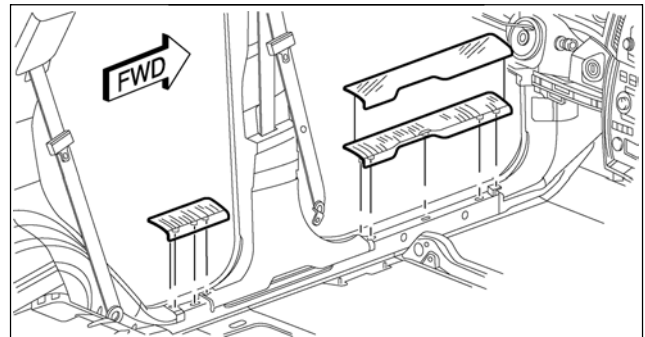

69. Vuelva a colocar el revestimiento del montante C.



70. Monte el revestimiento del suelo.

71. Monte las tuercas del revestimiento del suelo (1).

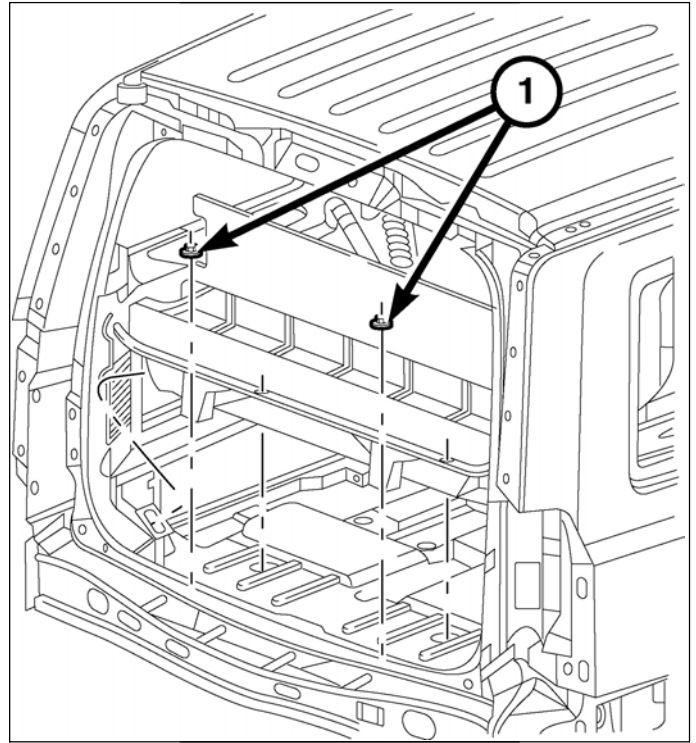

72. Coloque el protector del estribo en el estribo del portón levantado y encaje las lengüetas para fijar el protector (1) al estribo del portón.

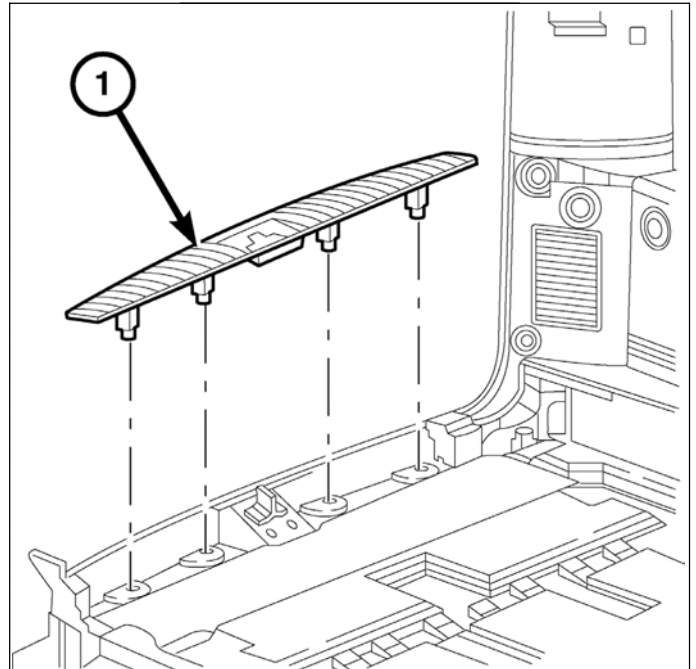

73. Coloque el panel del revestimiento del techo trasero (1) y presiónelo hasta que los clips encaje completamente.
74. Centre y coloque el logotipo "JEEP" en el puente de luces, "sólo para Commander".
75. Conecte el cable negativo de la batería.

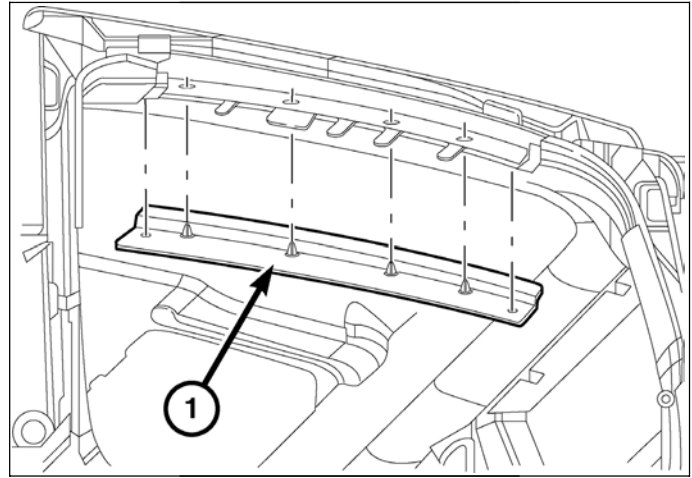

## CONFIGURACIÓN DE LA CÁMARA TRASERA DEL VEHÍCULO

Debe actualizar el número de identificación del vehículo (VIN) con el código de ventas del accesorio añadido para poder activar el sistema. Con la información del sitio Web DealerCONNECT y la herramienta de diagnóstico StarSCAN, siga este procedimiento:

1. Inicie sesión en <https://dealerconnect.chrysler.com>
2. En la pantalla "Vehicle Option" (Opción del vehículo) que se encuentra en la categoría "Global Claims System" (Sistema de pedidos global) de la ficha "Service" (Servicio), introduzca el VIN del vehículo y el código de ventas **XAC (Park View Rear Back-Up Camera)** (XAC [Cámara trasera]) en "Dealer Installed Option" (Componente opcional instalado original).
3. Asegúrese de que el nuevo código de ventas se haya añadido al VIN correctamente.

Con la herramienta de diagnóstico StarSCAN conectada a Internet (a través del puerto Ethernet o mediante conexión inalámbrica) y al vehículo, siga los pasos que se detallan a continuación:

4. Desde la herramienta StarScan seleccione **PREPARACIÓN DEL VEHÍCULO** y, a continuación, seleccione **RESTAURAR CONFIGURACIÓN DEL VEHÍCULO**.
5. Siga las instrucciones que se indican en la herramienta StarSCAN para completar la configuración de la cámara trasera del vehículo.
6. Una vez completado el proceso de **Configuración de la cámara trasera del vehículo**, siga el **Proceso de validación** para comprobar que la configuración del vehículo se ha actualizado.

## PROCESO DE VALIDACIÓN

Desde la pantalla "Initial Start Up" de la herramienta StarSCAN siga los pasos que se indican a continuación:

1. Con la herramienta, StarSCAN navegue por los menús hasta **VISUALIZACIÓN DE ECU**, seleccione **TIPMCGW GATEWAY CENTRAL, MÁS OPCIONES, DETALLES DE ECU** y, a continuación, **INFORMACIÓN DE CONFIGURACIÓN**
2. Compruebe que se muestra el estado **ESTADO DE CÁMARA TRASERA PREESTABLECIDO- - -ESTABLECIDO**.