

GB	INSTALLATION INSTRUCTION HEAVY DUTY ENGINE COOL
D	EINBAUANLEITUNG HOCHLEISTUNGSKÜHLSYSTEM
E	INSTRUCCIONES DE INSTALACIÓN SISTEMA DE REFRIGERACIÓN DEL MOTOR DE GRAN RENDIMIENTO
F	NOTICE DE MONTAGE SYSTÈME DE REFROIDISSEMENT
I	ISTRUZIONI DI MONTAGGIO RAFFREDDAMENTO MOTORE PER VEICOLI PESANTI
P	INSTRUÇÃO DE INSTALAÇÃO SISTEMA DE REFRIFERAÇÃO DE MOTOR DE CARGA PÉSADA
NL	INSTALLATIE-INSTRUCTIES KOELSYSTEEM VOOR INTENSIEF GEBRUIKTE MOTOR
DK	MONTERINGSVEJLEDNING HØJTYDENDE MORTORKØLESYSTEM
N	MONTERINGSVEILEDNING EKSTRA KRAFTIG KJØLESYSTEM
S	MONTERINGSANVISNING EXTRA KRAFTIGT KYLARFLÄKTSYSTEM
SF	AŠENNUSOHJE RASKAASEEN KÄYTTÖÖN TARKOITETTU JÄÄHDYTYSJÄRJESTELMÄ
CZ	NÁVOD K MONTÁŽI CHLADICÍ SYSTÉM PRO MOTOR S VELKÝM ZATÍ ENÍM
H	BESZERELÉSI UTASÍTÁS NAGY TELJESÍTMÉNYŰ HŰTŐRENDSZER
PL	INSTRUKCJA INSTALACJI WYSOKOWYDAJNY UKŁAD CHŁODZENIA
GR	Οδηγίες Τοποθέτησης ΣΥΣΤΗΜΑ ΨΥΞΗΣ ΜΗΧΑΝΗΣ ΒΑΡΙΑΣ ΧΡΗΣΗΣ

Subject to alteration without notice
 Technische Änderungen vorbehalten
 Reservadas modificaciones técnicas
 Sous réserve de modifications techniques
 Con riserva di apportare modifiche tecniche
 Reservamo-nos o direito a alterações técnicas
 Technische wijzigingen voorbehouden
 Med forbehold for tekniske indringer
 Tekniske forendringer forbeholdes
 Med reservation för tekniska ändringar
 Tekniset muutokset pidetään
 Technické zmeny vyhrazeny
 A változtatások technika jogát fenntartjuk
 Zmiany techniczne zastrzeżone
 Επιφυλασσομεθα για αλλαγές

Expert Fitment Required
 Montage durch Fachwerkstatt erforderlich
 Montaje sólo por el concesionario
 Montage par spécialiste nécessaire
 E' necessario in officina specializzata
 Especialista em montagem requerido
 Montage door vakman nodig
 Montage ved professionelt værksted påkrævet
 Nødvendig med montering fra fagvegværksted
 Verkstadsmontage erfordras
 Asennus tarpeen merkkikorjaamossa
 Pozadována odborná montáž
 A szereléshez szakműhely kell
 Konieczny montaż przez warsztat specjalistyczny
 Για την τοποθέτηση απαιτείται εμπειρία

02-06-2001 K6858410

DAIMLERCHRYSLER

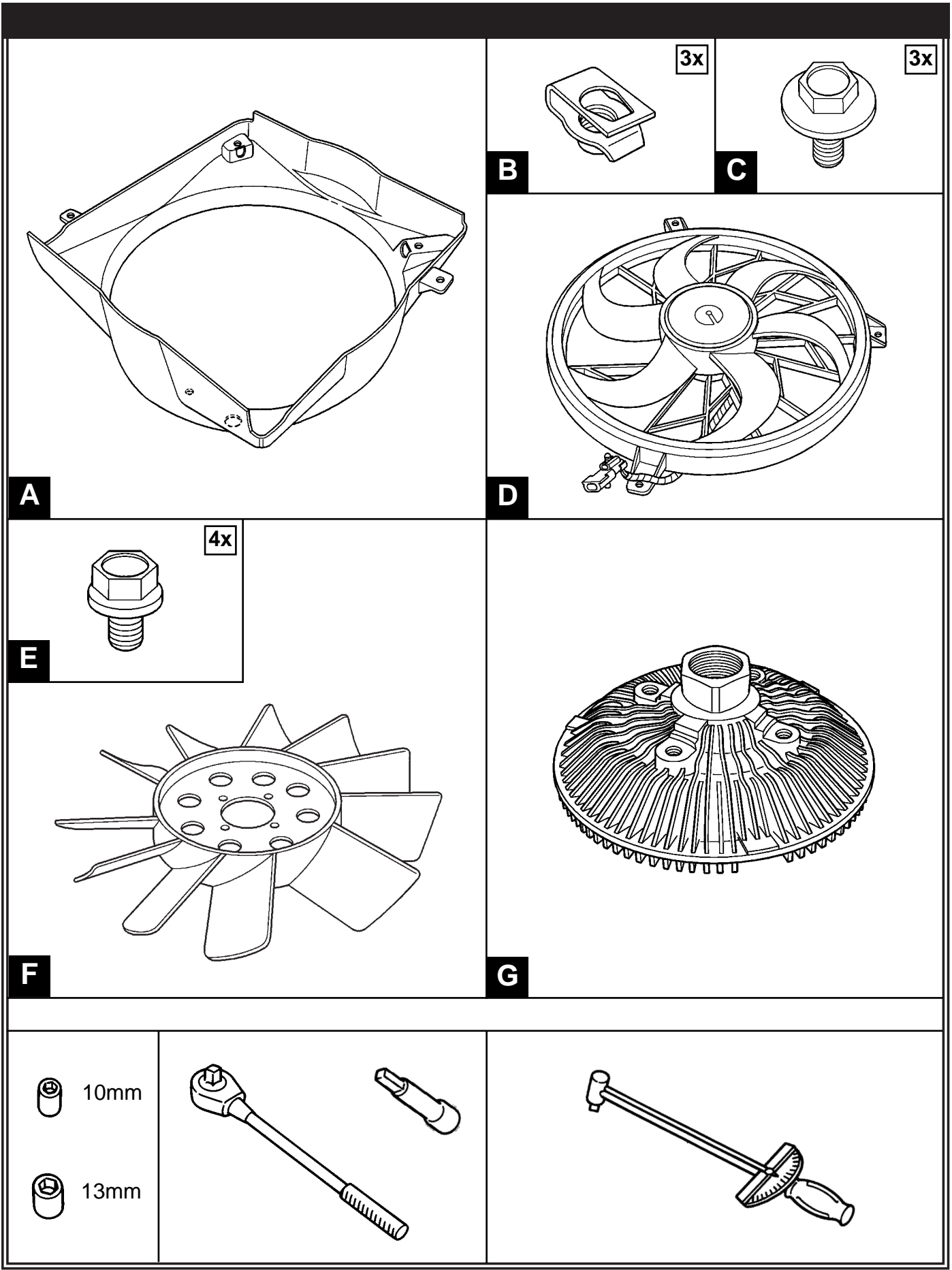

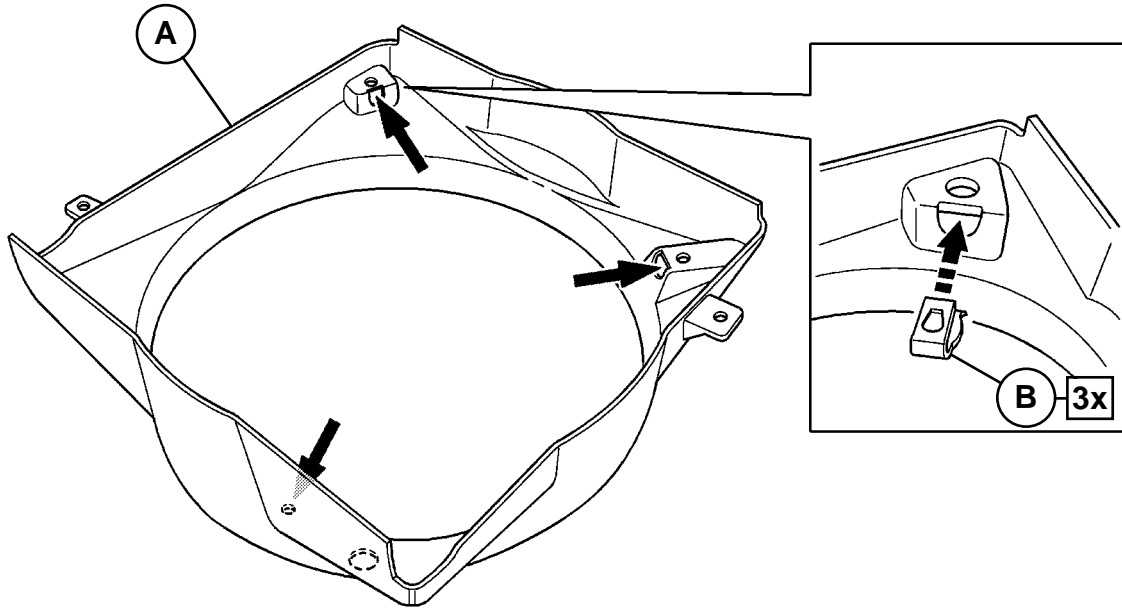

1

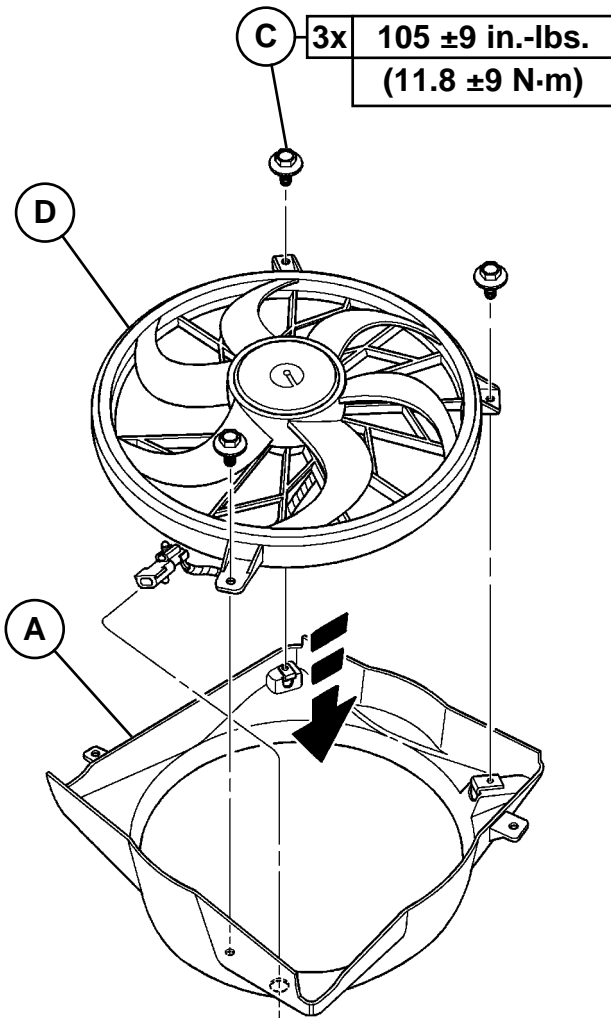

2

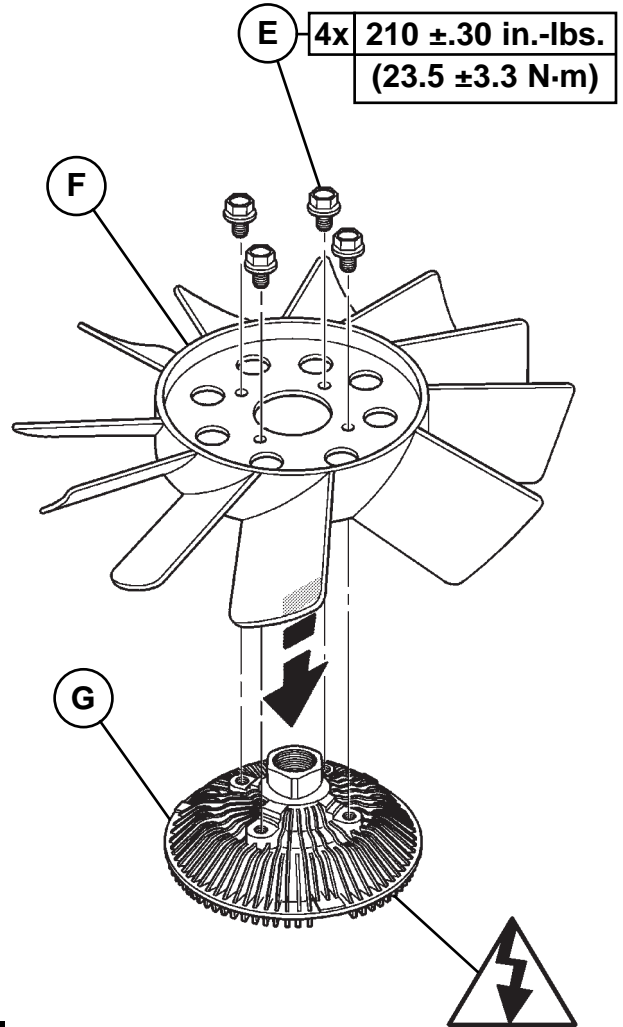

3

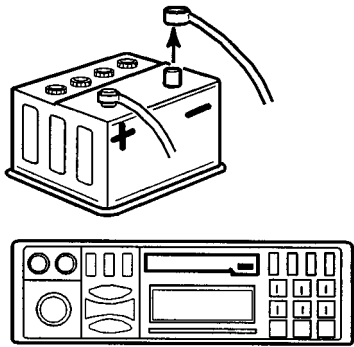

CODE

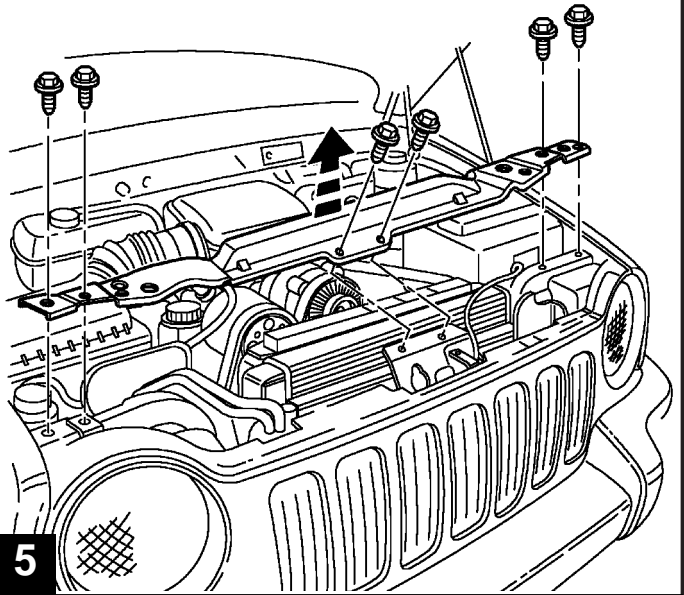

4

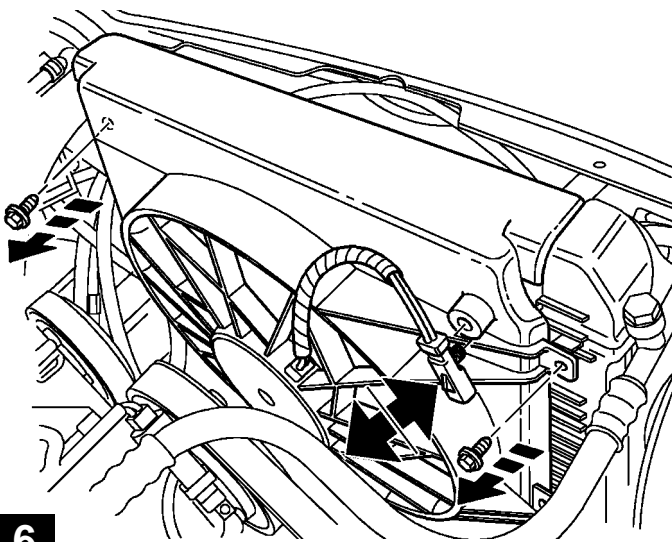

5



6

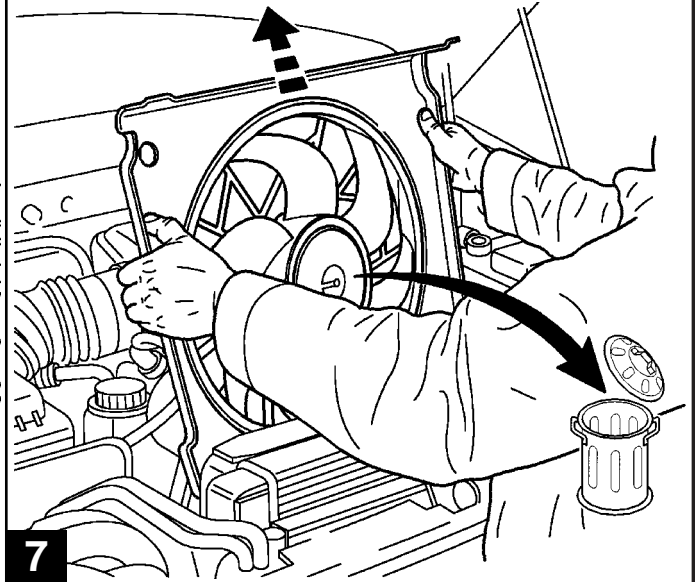

7

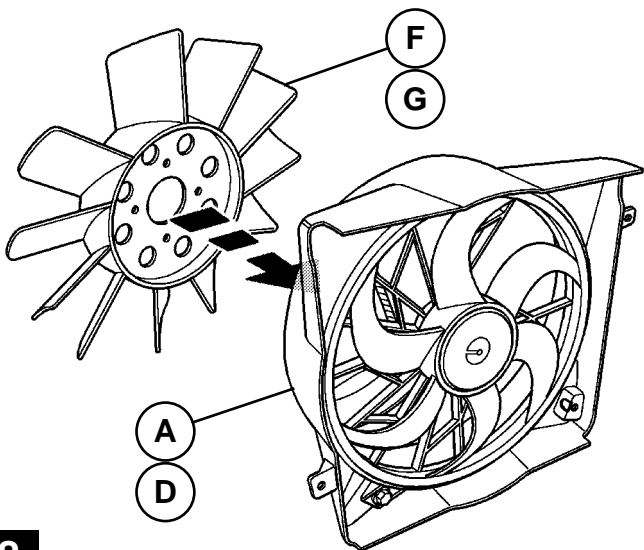

8

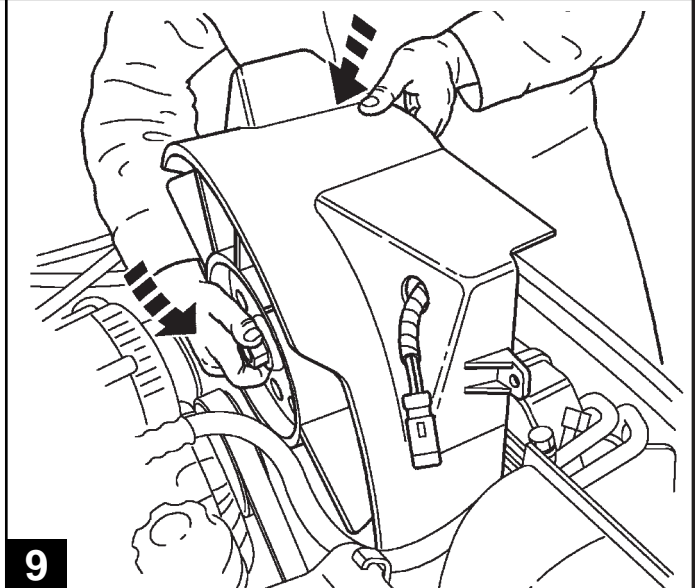

9

